

NEU

Serie 6 T4i Serie 7 T4i

6-145 • 6-160 • 6-175 • 7-160 • 7-175 • 7-190 • 7-215 ROBOSHIFT
6-145 • 6-160 • 6-175 • 7-175 • 7-190 V-SHIFT



Landini

Die sieben Modelle der Baureihe werden von den neuen F.P.T. NEF CR TAA und 6-Zylinder-Turbomotoren mit 16- und 24-Ventil-Zylinderblock angetrieben. Diese Antriebsaggregate sind mit Common-Rail-Einspritzsystem ausgestattet. Mit dem SCR-Abgasreinigungssystem erfüllen sie die Emissionsvorschriften entsprechend Tier 4 Interim ohne Kompromisse an die Motorleistung. Die Vierzylinder-Modelle 6-145, 6-160 und 6-175 verfügen über einen 4,5-Liter-Motor und sind in selbsttragender Blockbauweise konstruiert. Die Sechszylinder-Modelle 7-160, 7-175, 7-190 und 7-215 mit 6,7-Liter-Motor basieren auf einer robusten Rahmenbauweise, durch welche die Kabine wirksam gegen Schwingungen und Geräusche isoliert wird.

Die neuen Traktoren der Serie 6 und 7 sind mit zwei Getriebevarianten verfügbar: Roboshift oder V-Shift. Das Getriebe Roboshift beinhaltet 24 Gängen in sechs Gruppen mit jeweils vier Lastschaltstufen und automatisiertem Gruppenwechsel. Das Getriebe V-Shift ist ein stufenloses CVT-Getriebe (Continuously Variable Transmission), das eine unendliche Anzahl an Übersetzungen in einem Bereich von 0 bis zur im Zulassungsland maximal zulässigen Höchstgeschwindigkeit ermöglicht. Beide Getriebe verfügen über einen elektrohydraulischen Wendeschalthebel am Lenkrad und werden elektronisch über Drucktasten an der Multifunktionsarmlehne gesteuert.

Die elektrohydraulisch zuschaltbare Heckzapfwelle bietet vier Drehzahlen serienmäßig: 540/540E/1000/1000E U/min. Die elektronische Steuerung der Zapfwelle sorgt für modulierten und präzisen Anlauf der Geräte und damit für verbesserten Fahrkomfort und minimalen Wartungsbedarf.

Die Serie 6 und 7 mit Roboshift-Getriebe gibt es in zwei Ausstattungsvarianten, die sich unter anderem in der Hydraulikanlage unterscheiden: Active und Dynamic. Die Version Active verfügt ein offenes Hydrauliksystem, das mit einer Fördermenge von 88+44 l/min bis zu sechs mechanische Steuergeräte speist. Das Hydrauliksystem der Version Dynamic ist hingegen ein geschlossenes Load-Sensing-System mit einer Förderleistung von 123+44 l/min zur Versorgung von Kraftheber und Lenkung. Für dieses System stehen bis zu sieben elektronische Steuergeräte zur Verfügung. Für die Modelle V-Shift ist ausschließlich ein geschlossenes Load-Sensing-Hydrauliksystem erhältlich.

Bei den Modellen 6 und 7 V-Shift ist nur eine Hydraulikanlage mit offenem Kreislauf erhältlich.

Der elektronisch gesteuerte Heckkraftheber mit Kraftsensoren an den Unterlenkern bietet eine Hubleistung von bis zu 9300 Kg. Für anspruchsvollste Anwendungen steht ein Radarsensor als Option zur Verfügung. Für maximale Vielseitigkeit kann der Traktor auf Wunsch mit einem Frontkraftheber mit 3500 Kg Hubkraft ausgestattet werden.

Die Allradvorderachse, in starrer Ausführung oder mit elektronisch gesteuerter Einzelradfederung, macht die Traktoren mit ihrem Einschlagwinkel von 55° außerordentlich wendig und manövrierfähig.

Die Kabine Lounge Cab ist eine echte Hightech-Fahrzentrale. Mit den ergonomisch und logisch angeordneten Bedienelementen lassen sich die vielfältigen Funktionen des Traktors einfach und bequem steuern. Der 12" DSM-Touchscreen-Monitor (serienmäßig bei den V-Shift-Modellen) ermöglicht die intuitive Steuerung verschiedenster Funktionen, unter anderem die ISOBUS-Gerätsteuerung oder das satellitengestützte Lenksystem (optional). Der Fahrkomfort ist einzigartig, nicht zuletzt dank der ausgezeichneten Schalldämmung und der hochwertigen Innenausstattung auf Automobilstandard.



Neue Traktoren
Serie 6 und **7 T4i**:
kompromisslose Innovation





FAHRERSITZ UND HIDE-AWAY-BEIFAHRERSITZ

Der Fahrerplatz verfügt über einen hochwertigen und großzügigen luftgefederten Fahrersitz, der optional mit Heizung und Lüftung ausgestattet ist. Ein innovativer gepolsterter Sitz bietet auch Beifahrern optimalen Sitzkomfort bei längeren Fahrten. Der Beifahrersitz kann vollständig weggeklappt werden und ermöglicht damit komfortables und sicheres Einsteigen. Das Ablagefach an der linken Konsole ist mit einer Kühlbox ausgestattet.



DIGITALINSTRUMENTE

Das moderne und intuitiv zu bedienende digitale Armaturenbrett hält den Fahrer ständig über den Betriebszustand des Traktors auf dem Laufenden. Das Armaturenbrett lässt sich gemeinsam mit der Lenksäule in der Neigung verstellen, sodass die Anzeigen jederzeit klar ablesbar sind.



GUTE GRÜNDE

- › VIERPFOSTEN-HIGHTECH-KABINE
- › LENKRAD UND ARMATURENBRETT GEMEINSAM VERSTELLBAR
- › HOCHWERTIGER, LUFTGEFEDERTER FAHRERSITZ MIT KLIMATISIERUNG
- › MULTIFUNKTIONSARMLEHNE
- › DSM DATASCREEN MANAGER
- › VOLL INTEGRIERTER HIDE-AWAY BEIFAHRERSITZ
- › KLIMAAUTOMATIK
- › ELEKTROHYDRAULISCHE KABINENFEDERUNG (OPTIONAL)

Kabine **Lounge Cab**, die echte Hightech- Fahrzentrale

Zwei Jahre nach der Einführung der Serien 6 und 7 zeigt sich die Kabine Lounge Cab ergonomisch und optisch überarbeitet, um dem Fahrer besten Komfort und einfachste Bedienbarkeit für lange, ermüdungsfreie Arbeitstage zu gewährleisten.

Das extrabreite Vierpfosten-Konzept mit ebener Plattform und hinten angelenkten Türen sorgt für bequemen Ein- und Ausstieg. Die breite, einteilige Windschutzscheibe bietet eine hervorragende Rundumsicht. Der hochwertige, drehbare Fahrersitz mit Alcantara-Leder-Bezug verfügt optional über eine belüftete Rücklehne, dynamische Luftfederung, automatische Höhenverstellung und eine Multifunktions-Armlehne, in die alle wichtigen Bedienelemente ergonomisch integriert sind (V-Shift und Roboshift Dynamic). Ebenfalls integriert in die Armlehne ist der 12-Zoll-Touchscreen-Monitor DSM zur Steuerung aller Traktorfunktionen und -einstellungen.

Das ausziehbare Lenkrad und das Armaturenbrett lassen sich gemeinsam in der Neigung verstellen. Die Serienausstattung wurde durch einen Innenspiegel, zusätzliche 12V-Steckdosen zum Anschluss von tragbaren Geräten (V-Shift und Roboshift Dynamic), einen Flaschenhalter und einen Dachlukenrahmen erweitert. Die Kabine verfügt über ein effizientes Überdrucksystem, das den Fahrer vollkommen vom Staub außerhalb der Kabine abschirmt, und hat einen Geräuschpegel von nur 70 dBA. Die im Kabinendach untergebrachte leistungsfähige Klimaautomatik sorgt bei allen Witterungsverhältnissen für eine optimale Luftverteilung und Klimatisierung. Auf Wunsch kann die Kabine mit einer elektronisch gesteuerten hydraulischen Federung ausgerüstet werden.

KABINENDACH

Die intuitiven Bedienelemente für die Klimaautomatik befinden sich gut erreichbar in der stilvollen Dachkonsole. Die durchsichtige, aufklappbare Dachluke sorgt für beste Sicht bei Frontladerarbeiten.



DATA SCREEN MANAGER (DSM) UND MULTIFUNKTIONS-ARMLEHNE

Der moderne und helle 12" DSM-Touchscreen-Monitor ermöglicht dem Fahrer die einfache und intuitive Steuerung der verschiedenen Traktorfunktionen. In die Multifunktions-Armlehne des Fahrersitzes sind alle wichtigen Bedienelemente zur Steuerung des Traktors integriert.

F.P.T.

Tier4 interim Motoren mit SCR-System

Alle Traktoren Serie 6 und 7 werden von den neuen F.P.T.-Motoren entsprechend der Abgasnorm Tier 4 Interim angetrieben. Die Modelle der Serie 6 verfügen über einen Vierzylindermotor mit 4,5-Liter-Hubraum, in den Modellen der Serie 7 ist ein 6,7-Liter-Sechszylindermotor verbaut. Bei den Modellen 6 und 7 mit Roboshift-Getriebe stehen als Antriebsaggregate drei Vierzylinder mit 143, 160 und 166 PS und vier Sechszylinder mit 160, 165, 177 und 188 PS zur Verfügung. Mit stufenlosem V-Shift-Getriebe sind fünf Modelle erhältlich, drei Vierzylinder mit 136, 150 und 166 PS und zwei Sechszylinder mit 172 und 181 PS.

Leistungsunterschiede zwischen den zwei Modellreihen sind den verschiedenen Charakteristiken der Getriebe zuzuschreiben.

Alle Antriebsaggregate sind mit Turbolader und Common-Rail-Einspritzsystem ausgestattet und verfügen über ein SCR-Abgasreinigungssystem, das die Einhaltung der Tier 4 Interim-Abgasnorm sicherstellt, ohne die Motorleistung zu beeinträchtigen. Das SCR-Verfahren verwendet einen zweiten Betriebsstoff, AdBlue® genannt. Diese zusätzliche Flüssigkeit wird aus einem separaten Tank mittels Injektor in den Abgasstrom eingespritzt und sorgt im SCR-Katalysator für eine chemische Reaktion, wodurch die in den Abgasen enthaltenen Schadstoffe stark reduziert werden. Das SCR-System, kombiniert mit einer Optimierung des Einspritz- und Verbrennungssystems, sorgt für eine höhere Leistung und einen starken Drehmomentanstieg bei gleichzeitig niedrigem Kraftstoffverbrauch, was zu einer größeren Motorelastizität und einem besseren Ansprechverhalten bei Lastwechseln beiträgt.

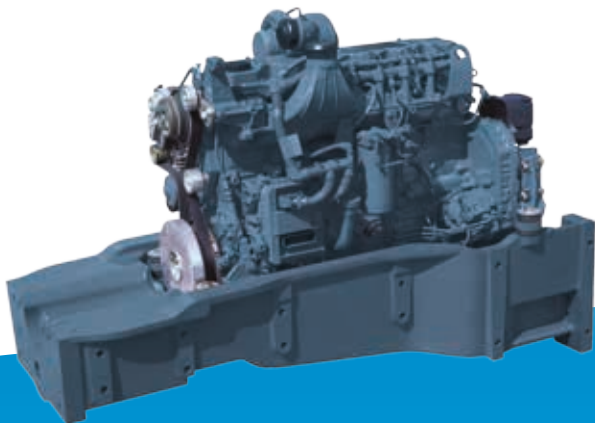

RAHMENBAUWEISE FÜR SERIE 7

Die Sechszylindermodelle der Serie 7 verfügen über einen robusten Stahlgussrahmen mit Gummi-Schwingungsdämpfern, der den Motor trägt und zu einer wirksamen Isolierung der Kabine gegen Schwingungen und Geräusche beiträgt.

DUAL POWER

Dual Power ist ein elektronisches Überwachungssystem, welches die Drehmomentbelastung am Motor während der Feldarbeit mit zapfwellengetriebenen Geräten oder beim Transport überwacht. Das System sorgt dafür, dass der Motor bei wechselnden Lastbedingungen die Leistung bedarfsgerecht anpasst. Vier Modelle der Serien 6 & 7 Roboshift sowie alle V-Shift-Modelle verfügen über das Dual-Power-System. Je nach Modell stellt Dual Power bei Bedarf bis zu 24 PS Mehrleistung zur Verfügung.





GUTE GRÜNDE

- › POWER MANAGEMENT MIT DEM DUAL-POWER-SYSTEM
- › ELEKTRONISCHES COMMON RAIL-EINSPRITZSYSTEM UND LADELUFTKÜHLUNG
- › ABGASREINIGUNGSSYSTEM MIT SCR-KATALYSATOR
- › RAHMENBAUWEISE BEI DEN 6-ZYLINDER-MODELLEN
- › AUFKLAPPBARES KÜHLPAKET FÜR EINFACHE REINIGUNG UND WARTUNG



WARTUNG

Die einteilige Motorhaube öffnet sich vollständig, um den Zugang zum Motorblock für Wartungs- und Kontrollarbeiten zu erleichtern. Das Kühlpaket lässt sich zur Reinigung leicht aufklappen.

ADBLUE® TANK

Ein 38-Liter-Tank enthält den Betriebsstoff für das SCR-System. Das SCR-System stellt in dieser Leistungsklasse die beste Lösung zur Einhaltung der Emissionsgrenzwerte nach Tier 4 Interim dar.





MULTIFUNKTIONS-STEUERUNG FÜR ROBOSHIFT-GETRIEBE

Integriert in die Multifunktionsarmlehne (Version Dynamic) oder die rechte Konsole (Version Active) befindet sich ein ergonomisch gestalteter Steuerhebel, der es dem Fahrer ermöglicht, nur mit Daumen und Zeigefinger alle Bedienfunktionen des Roboshift-Getriebes zu steuern und alle Gänge und Gruppen kupplungsfrei zu schalten. Die Powershift-Tasten und der automatisierte Gruppenwechsel (Robotized Range Shifting) ermöglichen sanfte, nahtlose Übergänge und gewährleisten somit maximale Zugkraft bei der Feldarbeit sowie beim Transport.

Zudem beinhaltet die Multifunktionssteuerung die exklusive, patentierte Taste My Switch (P), mit der sich vier unterschiedliche Funktionen bedienen lassen: Autoshift, Differentialsperre, Allradantrieb und Declutch-Funktion.

Die weiteren am Steuerhebel befindlichen Tasten bedienen folgende Funktionen: Hubwerk Heben/Senken, Tempomat (Cruise Control), Betätigung eines hydraulischen Steuergerätes und Vorgewendemanagement. Der Fahrer kann Traktor und Geräte jederzeit optimal steuern, ohne die Hand vom Hebel zu nehmen. Alle Funktionen werden klar im Display des Armaturenbrettes angezeigt.





GÜTE GRÜNDE

- › EINHEBELSTEUERUNG FÜR DAS ROBOSHIFT-GETRIEBE
- › AUTOMATISCHER GRUPPENWECHSEL
- › AUTOSHIFT: AUTOMATISCHE LASTSCHALTUNG
- › WENDESCHALTHEBEL AM LENKRAD
- › ECO-MODUS FÜR DEN TRANSPORT
- › PATENTIERTE TASTE MY SWITCH
- › KRIECHGANGGETRIEBE

Zwei Getriebe zur Wahl: **Roboshift** und **V-Shift**

Als leistungsstarker und vielseitiger Traktor muss das Modell 6 und 7 den unterschiedlichsten Einsatzbedingungen optimal gerecht werden. Daher haben die Landini Ingenieure auf der Basis ihrer langjährigen Erfahrung zwei alternative Getriebeversionen, Roboshift und V-Shift, entwickelt. Mit ihrer Vielseitigkeit und Einsatzflexibilität sind beide Getriebe optimal auf alle Anforderungen einer modernen Landwirtschaft ausgelegt.

GETRIEBE ROBOSHIFT MIT AUTOSHIFT

Das Getriebe Roboshift beinhaltet 24 Gänge in sechs Gruppen mit vier Lastschaltstufen innerhalb jeder Gruppe. Der Gruppenwechsel erfolgt automatisiert und mit dem elektrohydraulischen Wendegetriebe stehen insgesamt 24 Vorwärts- und 24 Rückwärtsgänge zur Verfügung. Zusätzlich ist ein Kriechganggetriebe mit insgesamt 40 Vorwärts- und 40 Rückwärtsgängen erhältlich.

Das Roboshift-Getriebe ist so konzipiert, dass es dem Fahrer auf einfachste Weise stets die passende Geschwindigkeit für jede Anwendung bereitstellt. Bei der Höchstgeschwindigkeit haben Sie die Wahl zwischen 40 km/h im Eco-Modus oder echten 50 km/h.

Zusätzlich ist das Roboshift-Getriebe mit einem effizienten Bremsmanagementsystem (Oil-Cut-Off) ausgestattet, das die Bremsleistung bei Straßenfahrt zugunsten eines geringeren Kraftstoffverbrauchs stark verbessert.

MEHR ELEKTRONISCHE FUNKTIONEN

Die elektronische Steuerung des Getriebes bietet zusätzliche Funktionen, die vom Fahrer über Bedienelemente in der Multifunktionsarmlehne eingestellt werden können:

- Programmierbare Anfahrgänge
- Range Skip: Gruppensprungschaltung
- Speed Matching: automatische Wahl der passenden Lastschaltstufe abhängig von der Fahrgeschwindigkeit

- Autoshift: automatische Schaltung durch alle Lastschaltstufen mit einstellbarer ECO/POWER-Regelung
- Declutch-Kupplungstaste beim Gruppenwechsel
- Shuttle Modulation Control: Einstellung der Reaktionszeit der hydraulischen Wende schaltung (über die Anzeige im Armaturenbrett).



AUTOSHIFT

Das Schaltgetriebe verfügt über die Funktion Autoshift (APS), welche automatisch in Abhängigkeit von den Parametern Last, Drehzahl und Fahrgeschwindigkeit des Traktors den passenden Gang wählt. Dies garantiert sicheres Fahrverhalten unter allen Bedingungen und sorgt für ermüdungsfreies Fahrkomfort und größtmögliche Produktivität. Am Drehregler APS in der Multifunktions-Armlehne können die entsprechenden Schaltparameter und damit das gewünschte Fahrverhalten individuell und stufenlos vom Eco- bis zum Power-Modus eingestellt werden.

ELEKTROHYDRAULISCHE WENDESCHALTUNG

Der Wende schalthebel am Lenkrad verfügt über eine Neutralstellung und ermöglicht automatische Fahrtrichtungswechsel ohne Benutzung des Kupplungs pedals. Die Reaktionszeit der Wende schaltung kann vom Fahrer elektronisch eingestellt und den aktuellen Einsatzanforderungen angepasst werden.





MULTIFUNKTIONS-JOYSTICK V EASY PILOT

Integriert in die rechte Armlehne des Fahrersitzes befindet sich der ergonomisch gestaltete Fahrhebel V Easy Pilot, der es dem Fahrer ermöglicht, nur mit Daumen und Zeigefinger alle Bedienfunktionen des V-Shift-Getriebes zu steuern und alle Fahrbereiche ohne Benutzung des Kupplungspedals und des Gaspedals zu schalten.

Dies erfolgt über die zwei orangefarbenen Tasten mit den Zeichen + und -. Durch Betätigung dieser Tasten in Verbindung mit der Enable-Taste auf der Rückseite des Fahrhebels wählt der Fahrer den passenden Fahrbereich für den jeweiligen Einsatz. Nach Auswahl des Fahrbereiches lässt sich der V Easy Pilot wie ein Gashebel bedienen. So kann der Hebel vorwärts bzw. rückwärts bewegt werden, um die Geschwindigkeit ohne Be-

nutzung des Gaspedals zu erhöhen bzw. zu verringern. Zudem ist in den Fahrhebel die Funktion Remote Shuttle (R) integriert, welche Fahrtrichtungswechsel ohne Benutzung des Wendeschalthebels am Lenkrad ermöglicht und somit alle Manöver am Vorgewende oder bei Frontladerarbeiten erleichtert.

Die weiteren am Multifunktionshebel befindlichen Tasten bedienen folgende Funktionen: Hubwerk Heben/Senken, Tempomat (Cruise Control), Betätigung eines hydraulischen Steuergerätes und Vorgewende-Management.

Der Fahrer kann Traktor und Geräte jederzeit optimal steuern, ohne die Hand vom Hebel zu nehmen. Alle Funktionen werden klar im Display des Armaturenbrettes und im DSM-Monitor angezeigt.





GÜTE GRÜNDE

- › EINHEBELSTEUERUNG FÜR DAS V-SHIFT-GETRIEBE (V EASY PILOT)
- › GETRIEBESTEUERUNG OHNE BENUTZUNG DES KUPPLUNGSPEDALS
- › SANFTE BESCHLEUNIGUNG, OPTIMALE GESCHWINDIGKEIT, KONSTANTE TRAKTION
- › GERINGER KRAFTSTOFFVERBRAUCH, NIEDRIGE BETRIEBSKOSTEN
- › FUNKTION REMOTE SHUTTLE FÜR WENDESCHALTUNG

Stufenloses Getriebe

V-Shift

Das V-Shift-Getriebe ist ein stufenloses CVT-Getriebe (Continuously Variable Transmission), das eine unendliche Anzahl an Übersetzungen in einem Bereich von 0 bis zur im Zulassungsland maximal zulässigen Höchstgeschwindigkeit ermöglicht. Das V-Shift-Getriebe bietet vier Fahrbereiche, die unterschiedliche Einsatzanforderungen abdecken:

FAHRBEREICH	1	KRIECHGANG	0,5 - 3 KM/H
FAHRBEREICH	2	FELD	0,5 - 12 KM/H
FAHRBEREICH	3	FELD	0,5 - 21 KM/H
FAHRBEREICH	4	TRANSPORT	0,5 - 40 oder 50 KM/H

Das Getriebe verfügt über vier Betriebsmodi:

A. AUTO MODE

Die elektronische Steuerung regelt die Motordrehzahl und das Übersetzungsverhältnis (unter Berücksichtigung der über das Potentiometer (P) eingestellten Betriebsparameter), um die gewünschte Geschwindigkeit zu erreichen.

B. MANUAL MODE

Der Fahrer wählt die Motordrehzahl über den Handgashebel. Die elektronische Steuerung regelt das Übersetzungsverhältnis, um die gewünschte Geschwindigkeit zu erreichen.

C. PTO MODE

Der Fahrer wählt die Motordrehzahl über den Handgashebel. Die elektronische Steuerung regelt das Übersetzungsverhältnis, um die gewünschte Geschwindigkeit bei eingeschalteter Zapfwelle zu erreichen.

D. CRUISE MODE

Der Fahrer legt die Geschwindigkeit des Fahrzeugs fest. Diese wird über die Motorsteuerung konstant gehalten.



ELEKTRO-HYDRAULISCHE WENDESCHALTUNG

Der Wendeschalthebel am Lenkrad verfügt über eine Neutralstellung und ermöglicht automatische Fahrtrichtungswechsel ohne Benutzung des Kupplungspedals. Die Reaktionszeit der Wendeschaltung kann vom Fahrer elektronisch eingestellt und den aktuellen Einsatzanforderungen angepasst werden.

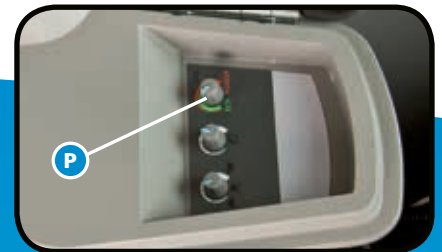

Traktion, Wendigkeit und **Bremskraft**

Die Traktoren Serie 6 und 7 stehen nicht nur für außerordentliche Zugkraft, die neue Baureihe bietet eine perfekte Kombination aus Traktion, Wendigkeit und Komfort, die den Traktoren bei allen Bodenverhältnissen hervorragende Standsicherheit und optimales Fahrverhalten verleiht.

Vordere und hintere Differentialsperre sind voll hydraulisch sperrbar. Mit dem Vorgewende-Management erfolgt diese Einstellung automatisch. Die elektrohydraulische Allradzuschaltung verfügt über ein Sicherheitssystem, durch welches der Allradantrieb beim Abstellen des Motors automatisch eingeschaltet wird oder bleibt.

Die robusten und leistungsfähigen Ölbadscheibenbremsen der Hinterachse sind perfekt auf die Leistung dieser Baureihe abgestimmt. Beim Betätigen der Hinterachsbremsen schaltet sich der Allradantrieb automatisch zu und die Vorderachsbremsen werden aktiviert, wodurch eine sichere und effiziente Bremswirkung auf allen vier Rädern entsteht.

Zusätzlich wird der Bremsvorgang durch ein Servobremssystem (Braking Booster System) unterstützt, welches die Bremswirkung proportional zu der auf die Pedale ausgeübten Kraft dosiert. Maximale Präzision und optimale Bremskraftdosierung gewährleisten besten Fahrkomfort und höchste Sicherheit.

MAXIMALE WENDIGKEIT

Trotz ihrer Größe und Leistung sind die Traktoren Serie 6 und 7 sehr leicht zu handhaben. Insbesondere die Vierzylindermodelle überzeugen mit Agilität und engsten Radien überall dort, wo das Platzangebot begrenzt ist.

Die hohe Bodenfreiheit, der Lenkeinschlag von bis zu 55°, der Wenderadius von nur 4800 mm für die Serie 6 und 5400 mm für die Serie 7 erleichtern alle Manöver am Vorgewende und auf engem Raum. Das hydrostatische Servolenksystem ermöglicht leichtgängiges und präzises Lenken auch bei niedrigen Drehzahlen.



GEFEDERTE VORDERACHSE

Extra-Komfort bietet die Baureihe 6 und 7 auf Wunsch mit der elektronisch gesteuerten einzelradgedeferten Vorderachse. Durch die Einzelradfederung können Unebenheiten von den Vorderrädern unabhängig voneinander ausgeglichen werden. Dies ermöglicht verglichen mit herkömmlichen Achsen eine bessere Bodenhaftung und gewährleistet damit maximale Fahrsicherheit. Die Einzelradfederung erlaubt höhere Fahrgeschwindigkeiten und sorgt für größeren Fahrkomfort, bessere Zugkraft und optimale Manövrierfähigkeit. Zudem gestattet es das System, die Bodenfreiheit der Vorderachse einzustellen.

ELEKTROHYDRAULISCHE KABINENFEDERUNG

Wunsch kann die Kabine mit der aktiven hydropneumatischen Kabinenfederung Landini Suspended Hydro-Cab ausgerüstet werden, zusammen mit der Einzelradfederung sind bester Fahrkomfort und höchste Sicherheit garantiert.



AUTOMATISCHE ZUSCHALTUNG VON DIFFERENTIALSPERRE UND ALLRADANTRIEB AM VORGEWENDE

Alle Traktoren der Serien 6 und 7 sind mit einer kombinierten Vorder- und Hinterachs-Differentialsperre ausgestattet, um Radschlupf zu reduzieren und maximale Traktion auf allen vier Rädern auf jedem Untergrund zu gewährleisten. Das System wird elektronisch über die Funktion Auto gesteuert, mittels derer Allradantrieb und Differentialsperre bei Manövern am Vorgewende automatisch ein- und ausgeschaltet werden.





GUTE GRÜNDE

- › LOAD-SENSING-HYDRAULIKSYSTEM
- › ELEKTRONISCHE HUBWERKSREGELUNG
- › HECKZAPFWELLE MIT 4 DREHZAHLEN KONSTANTE LEISTUNG AN DER ZAPFWELLE MIT DEM DUAL-POWER-SYSTEM
- › BIS ZU 8 ELEKTROHYDRAULISCH BETÄTIGTE STEUERGERÄTE
- › FRONTKRAFTHEBER UND FRONTZAPFWELLE AUF WUNSCH
- › ISOBUS UND SATELLITENGESTÜTZTES LENKSYSTEM



STEUERGERÄTE

Die Traktoren der Serien 6 und 7 verfügen über bis zu acht elektrohydraulisch betätigte doppeltwirkende Steuergeräte (Roboshift Version Dynamic und V-Shift). Eines davon wird über den Multifunktionshebel und bis zu vier über Schalter an der Armlehne gesteuert. Optional für Frontkraftheber oder Fronthydraulik steuert ein Mini-Joystick zwei mittige Steuergeräte, und als Maximalausstattung sind zwei zusätzliche Frontsteuergeräte erhältlich (Abb. A-B).

ZAPFWELLENMANAGEMENT

Die Zapfwelle ist mit einer automatischen Steuerung ausgestattet, über welche Ein- und Ausschaltpunkt der Zapfwelle bestimmten Hubhöhen des Krafthebers zugeordnet werden können. Das System ermöglicht präzise Abläufe am Vorgehende, Schäden an Zapfwellen und Geräten werden minimiert (Abb. B).

FRONTKRAFTHEBER UND FRONTZAPFWELLE

Für höhere Vielseitigkeit und den Einsatz von kombinierten Front- und Heckgeräten kann die Serie 6 und 7 optional mit einem Frontkraftheber und einer Frontzapfwelle ausgerüstet werden.



Die perfekte Mischung von **Hydraulik** und **Elektronik**

LOAD-SENSING-HYDRAULIKSYSTEM

Die Hydraulikanlage der Serie 6 und 7 (Roboshift Version Dynamic und V-Shift) ist ein geschlossenes System mit Verstellpumpe, welches das Öl je nach Bedarf befördert. Das bedeutet, dass die Pumpe dem System immer exakt die erforderliche Ölmenge zur Verfügung stellt, ohne unnötig Leistung zu verzehren. Die gesamte Fördermenge des Systems beträgt 167 l/min, für Kraftheber und Steuergeräte stehen bis zu 123 l/min zur Verfügung, was den gleichzeitigen Betrieb aller Hydraulikfunktionen ermöglicht.

ELEKTRONISCHE HUBWERKSREGELUNG (EHR)

Die Hauptsteuerung (S) (Abb. B) des elektronischen Krafthebers ist ergonomisch und intuitiv im Multifunktionshebel integriert. Alle weiteren Funktionen sind sehr gut erreichbar an der Multifunktions-Armlehne platziert und ermöglichen somit eine einfache und präzise Steuerung der Arbeitsgeräte. Der elektronische Kraftheber mit Kraftsensoren an den Unterlenkern und Dreipunktgestänge der Kategorie III bietet eine Hubkraft von bis zu 9300 kg (Version Active: 6300 kg) (Abb. A).



B

HECKZAPFWELLE

Die Traktoren Serie 6 und 7 sind für die Arbeit mit schweren Anbaugeräten konstruiert, die einen hohen Leistungsbedarf haben. Die elektrohydraulisch zuschaltbare Zapfwelle (Abb. D) bietet serienmäßig vier Drehzahlen: 1000, 1000Eco, 540 und 540Eco U/min. Ihre Bauweise reduziert

den Kraftverlust auf ein Minimum, sodass ein Höchstmaß an Antriebsleistung für maximale Produktivität sorgt. Die modulierte Einschaltung der elektrohydraulischen Kupplung (P) (Abb. B) gewährleistet ein weiches Anlaufen der Geräte.

Das System Dual Power stellt bei bestimmten Modellen bei Bedarf zusätzliche Motorleistung zur Verfügung, um die Fahrgeschwindigkeit unter Last bei eingeschalteter Zapfwelle konstant zu halten. Eine effizientere Nutzung der Zapfwelle ist die Folge (Abb. C).



C



D

Satellitengestütztes Lenksystem

Das optionale satellitengestützte Lenksystem wird über einen zusätzlichen 8,4" Touchscreen-Monitor in Verbindung mit einer auf dem Kabinendach installierten Satellitenantenne gesteuert (Abb. A, B).

DER MONITOR STEUERT ZWEI FUNKTIONEN:

- A. Steuerung und Überwachung des satellitengestützten Lenksystems Precision Steering Management (PSM).
Diese für den professionellen Einsatz entwickelte Technik ermöglicht es, bei allen Feldarbeiten eine Spur-zu-Spur Genauigkeit von bis zu 2 cm mit RTK-Signal zu erreichen. Höhere Präzision bedeutet weniger Kosten pro bearbeitete Flächeneinheit. In Verbindung mit dem satellitengestützten Lenksystem ist die Lenkfunktion Eazysteer erhältlich, die für eine schnelle und dynamische Lenkung sorgt. Eazysteer ermöglicht es dem Fahrer, durch Drehen des Lenkrads um etwa eine Umdrehung den vollen Lenkeinschlag zu erreichen. Durch die Minimierung der Lenkradumdrehungen verbessert EazySteer den Fahrkomfort und optimiert die Arbeitszeiten.
- B. Erweiterte ISOBUS-Funktionen (z.B. Task & Section Controller). Das ISOBUS-System lässt sich zusätzlich über den DSM-Monitor steuern.





ISOBUS-GERÄTESTEUERUNG

Die Traktoren der Serie 6 und 7 können optional mit einem ISOBUS-System nach ISO 11783 ausgestattet werden, das dem Fahrer die Gerätesteuerung ohne zusätzliche Steuereinheiten in der Kabine ermöglicht.

Das System arbeitet auf Basis des CANBUS-Netzwerks des Traktors. Über ein dediziertes ISOBUS-Menü im Datascreen Manager (DSM) kann der Fahrer alle Betriebsparameter des Anbaugerätes steuern.

Das ISOBUS-System standardisiert die Verbindung zwischen Traktor, Gerät und Bordcomputer und die Synchronisierung des Datenaustausches und trägt dadurch zur Steigerung der Effizienz und Produktivität bei Feldarbeiten bei.

	6-145 ROBOSHIFT	6-160 ROBOSHIFT	6-175 ROBOSHIFT	7-160 ROBOSHIFT	7-175 ROBOSHIFT	7-190 ROBOSHIFT	7-215 ROBOSHIFT
MOTOR							
TIER 4 INTERIM / STAGE 3B	NEF 4 CYL CR TAA	NEF 4 CYL CR TAA	NEF 4 CYL CR TAA	NEF 6 CYL CR TAA	NEF 6 CYL CR TAA	NEF 6 CYL CR TAA	NEF 6 CYL CR TAA
ELEKTRONISCHES HOCHDRUCK-COMMON-RAIL-EINSPRITZSYSTEM	●	●	●	●	●	●	●
TURBOLADER / LADELUFTKÜHLER	●	●	●	●	●	●	●
MAX. LEISTUNG MIT DUAL POWER BEI 1900 U/MIN (ISO TR 14396, ECE R120)	PS/KW 143/105	160/118	166/122	160/118	165/121	177/130	188/138
MAX. LEISTUNG BEI 1900 U/MIN (ISO TR 14396, ECE R120)	PS/KW —	—	175/129	—	175/129	192/141	212/156
NENNLEISTUNG MIT DUAL POWER BEI 2200 U/MIN (ISO TR 14396, ECE R120)	PS/KW 135/99	152/112	160/118	152/112	159/117	166/122	181/133
NENNLEISTUNG BEI 2200 U/MIN (ISO TR 14396, ECE R120)	PS/KW —	—	170/125	—	170/125	188/138	205/151
MAX. DREHMOMENT (MIT DUAL POWER) (ISO TR 14396, ECE R120)	NM 590 (-)	676 (-)	680 (700)	676 (-)	679 (726)	798 (867)	810 (867)
DREHMOMENTANSTIEG (MIT DUAL POWER)	37% (-)	40% (-)	33% (29%)	40% (-)	34% (34%)	51% (45%)	40% (32%)
BOHRUNG / HUB	MM 104 / 132	104 / 132	104 / 132	104 / 132	104 / 132	104 / 132	104 / 132
HUBRAUM (CM ³) / ANZAHL ZYLINDER / ANZAHL VENTILE	4500 / 4 / 16	4500 / 4 / 16	4500 / 4 / 16	6728 / 6 / 24	6728 / 6 / 24	6728 / 6 / 24	6728 / 6 / 24
VERDICHTUNGSVERHÄLTNIS	17,1:1	17,1:1	17,1:1	17,1:1	17,1:1	17,1:1	17,1:1
WASSERKÜHLUNG	●	●	●	●	●	●	●
AXIAL-LUFTFILTER MIT ZYKLON-VORFILTERUNG	●	●	●	●	●	●	●
EJEKTOR FÜR LUFTFILTER	●	●	●	●	●	●	●
SCR-ABGASREINIGUNGSSYSTEM	●	●	●	●	●	●	●
KAPAZITÄT ADBLUE-TANK	L 38	38	38	38	38	38	38
KAPAZITÄT KRAFTSTOFFTANK	L 280	280	280	320	320	320	320
KUPPLUNG							
MEHRSCHEIBENKUPPLUNG IM ÖLBAD	●	●	●	●	●	●	●
GETRIEBE							
ROBOSHIFT 24V+24R (4FACH-POWERSHIFT X 6 GRUPPEN)	○	○	○	○	○	○	○
ROBOSHIFT+ KRIECHGANG 40V+40R (4FACH-POWERSHIFT X 6 GRUPPEN X 4 KRIECHGÄNGE GRUPPE 1-4)	●	●	●	●	●	●	●
AUTOMATISIERTER GRUPPENWECHSEL (ROBOTIZED RANGE SHIFTING)	●	●	●	●	●	●	●
ECO FORTY (40 KM/H BEI REDUZIERTER MOTORDREHZAHL)	●	●	●	●	●	●	●
TOP FIFTY (50 KM/H)	○	○	○	○	○	○	○
LASTSCHALTbares WENDEGETRIEBE REVERSE POWER SHUTTLE	●	●	●	●	●	●	●
ELEKTROHYDRAULISCHE DIFFERENZIALSPERRE HINTEN	●	●	●	●	●	●	●
FLANSCHACHSE HINTEN	●	●	●	●	●	●	●
STECKACHSE HINTEN	○	○	○	○	○	○	○
ZAPFWELLE							
MEHRSCHEIBENKUPPLUNG IM ÖLBAD	●	●	●	●	●	●	●
MODULIERTE ELEKTROHYDRAULISCHE ZUSCHALTUNG	●	●	●	●	●	●	●
VIER DREHZAHLEN: 1000/1000E/540/540E U/MIN	●	●	●	●	●	●	●
ZAPFWELLENSTUMMEL 1 3/8" MIT 6 UND 21 NUTEN	●	●	●	●	●	●	●
ALLRADVORDERACHSE							
ALLRADVORDERACHSE STARR	●	●	●	●	●	●	●
ALLRADVORDERACHSE GEFEDERT (VERSION ACTIVE)	○	○	○	○	○	○	○
ELEKTRONISCH GESTEUERTE EINZELRADFEDERUNG (VERSION DYNAMIC)	○	○	○	○	○	○	○
MAX. LENKEINSLAGWINKEL	55°	55°	55°	55°	55°	55°	55°
DIFFERENZIALSPERRE ELEKTROHYDRAULISCH	●	●	●	●	●	●	●
WENDERADIUS	MM 4800	4800	4800	4900	4900	5400	5400

Zeichenerklärung: ● serie ○ wahlweise — nicht verfügbar



	6-145 ROBOSHIFT	6-160 ROBOSHIFT	6-175 ROBOSHIFT	7-160 ROBOSHIFT	7-175 ROBOSHIFT	7-190 ROBOSHIFT	7-215 ROBOSHIFT
BREMSSYSTEM							
ÖLBADSCHLEIBENBREMSEN HINTEN	●	●	●	●	●	●	●
AUTOMATISCHE ALLRADZUSCHALTUNG BEIM BREMSEN	●	●	●	●	●	●	●
SERVOBREMSE BRAKING BOOSTER SYSTEM	●	●	●	●	●	●	●
HYDRAULISCHES ANHÄNGERBREMSVENTIL	○	○	○	○	○	○	○
DRUCKLUFTBREMSANLAGE 2-KREIS-SYSTEM	○	○	○	○	○	○	○
HYDRAULIK							
OFFENES HYDRAULIKSYSTEM (VERSION ACTIVE)	●	●	●	●	●	●	●
FÖRDERMENGE KRAFTHEBERPUMPE (VERSION ACTIVE)	L/MIN	88	88	88	88	88	88
FÖRDERMENGE LENKUNGSPUMPE (VERSION ACTIVE)	L/MIN	44	44	44	44	44	44
LOAD SENSING HYDRAULIKSYSTEM (VERSION DYNAMIC)	●	●	●	●	●	●	●
FÖRDERMENGE KRAFTHEBERPUMPE (VERSION DYNAMIC)	L/MIN	123	123	123	123	123	123
FÖRDERMENGE LENKUNGSPUMPE (VERSION DYNAMIC)	L/MIN	44	44	44	44	44	44
STEUERGERÄTE MECHANISCH (VERSION ACTIVE)	STD/OPT	2/4 - 6	2/4 - 6	2/4 - 6	2/4 - 6	2/4 - 6	2/4 - 6
STEUERGERÄTE ELEKTROHYDRAULISCH (VERSION DYNAMIC)	STD/OPT	3/5 - 7	3/5 - 7	3/5 - 7	3/5 - 7	3/5 - 7	3/5 - 7
HECKKRAFTHEBER CAN BUS LIFT CONTROL							
ELEKTRONISCHE HUBWERKSREGELUNG (EHR)	●	●	●	●	●	●	●
LAGE-, ZUGKRAFT- UND MISCHREGELUNG, SCHWIMMSTELLUNG, SCHWINGUNGSTILGUNG	●	●	●	●	●	●	●
MAX. HUBKRAFT (VERSION ACTIVE)	KG	6300	6300	6300	6300	6300	6300
MAX. HUBKRAFT (VERSION DYNAMIC)	KG	9300	9300	9300	9300	9300	9300
KRAFTSENSOREN AN UNTERLENKERN	●	●	●	●	●	●	●
DREIPUNKTGESTÄNGE	KAT.	3N / 3	3N / 3	3N / 3	3N / 3	3	3
KABINE UND FAHRERPLATZ							
VIERPFOSTENKABINE LOUNGE CAB	●	●	●	●	●	●	●
ELEKTRONISCH GESTEUERTE HYDRAULISCHE KABINENFEDERUNG	○	○	○	○	○	○	○
HEIZUNG / LÜFTUNG	●	●	●	●	●	●	●
KLIMAAANLAGE (VERSION ACTIVE)	●	●	●	●	●	●	●
KLIMAAUTOMATIK (VERSION DYNAMIC)	●	●	●	●	●	●	●
DIGITALES ARMATURENBRETT MIT PERFORMANCE MONITOR	●	●	●	●	●	●	●
DELUXE-NIEDERFREQUENZ-FAHRERSITZ LUFTGEFEDERT	●	●	●	●	●	●	●
KLIMATISIERTER SUPER-DELUXE-FAHRERSITZ MIT DYNAMISCHER LUFT-FEDERUNG UND MULTIFUNKTIONSARMLEHNE (VERSION DYNAMIC)	○	○	○	○	○	○	○
RADIO / BLUETOOTH / MP3 READY (VERSION DYNAMIC)	●	●	●	●	●	●	●
ISOBUS-SYSTEM (VERSION DYNAMIC)	○	○	○	○	○	○	○
SATELLITENGESTÜTZTES LENKSYSTEM PSM (8" MONITOR + ANTENNE)	○	○	○	○	○	○	○
VOLL INTEGRIERTER BEIFAHRSITZ HIDE AWAY + KÜHLBARES ABLAGEFACH	●	●	●	●	●	●	●
LED-BELEUCHTUNG	●	●	●	●	●	●	●
ABMESSUNGEN UND GEWICHTE							
BEREIFUNG VORNE		540/65R28	540/65R28	540/65R28	540/65R28	540/65R30	540/65R30
BEREIFUNG HINTEN		650/65R38	650/65R38	650/65R38	650/65R38	650/65R42	650/65R42
A - MAX. LÄNGE (MIT FRONTBALLAST)	MM	5070	5070	5070	5260	5260	5360
B - MIN. BREITE	MM	2430	2430	2430	2430	2430	2430
C - RADSTAND	MM	2600	2600	2600	2750	2750	2820
D - HÖHE ÜBER KABINE	MM	2920	2920	2920	2920	3055	3055
E - BODENFREIHEIT	MM	485	485	485	550	550	650
GEWICHT MIT LEEREM TANK, OHNE FRONTBALLAST	KG	6400	6400	6400	6810	6810	7010
ZUSATZAUSRÜSTUNGEN							
FRONTGEWICHTE JE 45 KG		16	16	16	16	16	16
FRONTKRAFTHEBER (MAX. HUBKRAFT)	KG	3500 ○	3500 ○	3500 ○	3500 ○	3500 ○	3500 ○
FRONTKRAFTHEBER UND FRONTZAPFWELLE		○	○	○	○	○	○
FRONTGEWICHT 800 ODER 1400 KG FÜR FRONTKRAFTHEBER		○	○	○	○	○	○

Zeichenerklärung: ● serie ○ wahlweise — nicht verfügbar

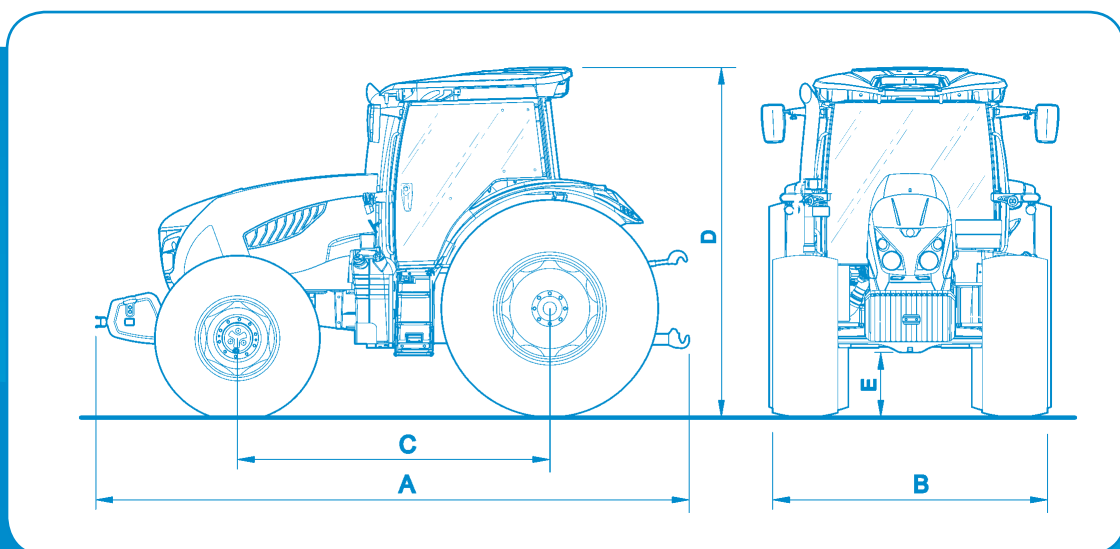

**GESCHWINDIGKEIT MIT BEREIFUNG 540/65R28 UND 650/65R38
BEI 2200 U/MIN MOTORDREHZAHL**

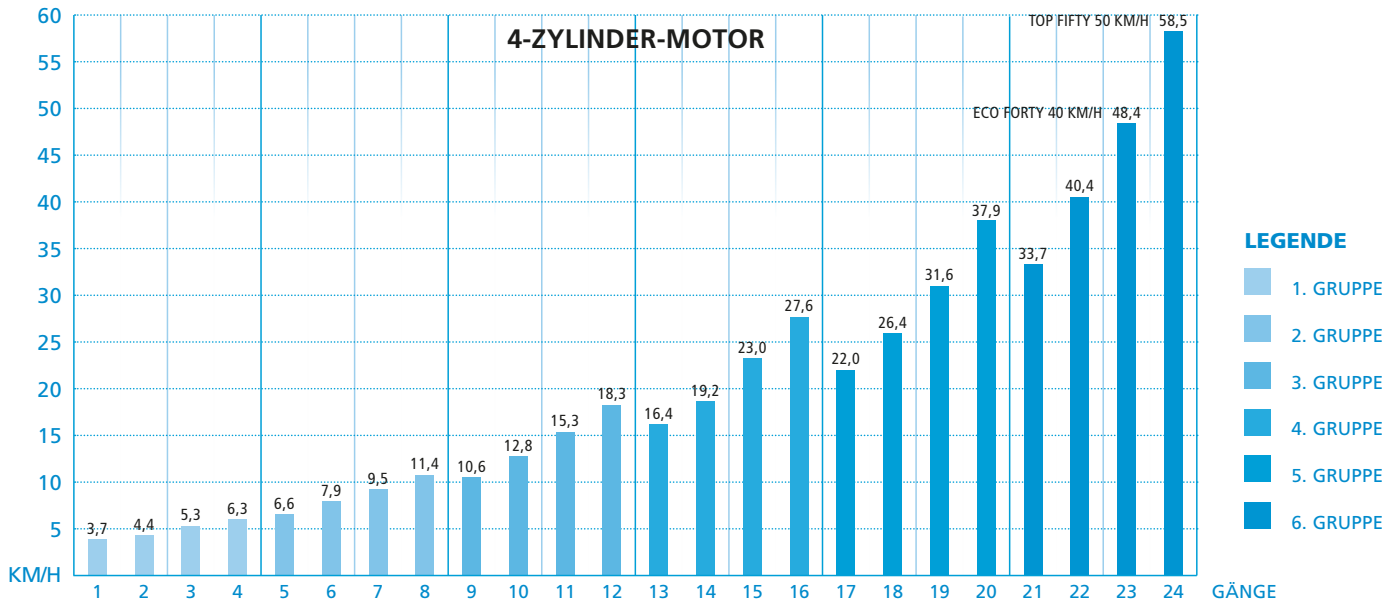

**GESCHWINDIGKEIT MIT BEREIFUNG 540/65R30 UND 650/65R42
BEI 2200 U/MIN MOTORDREHZAHL**

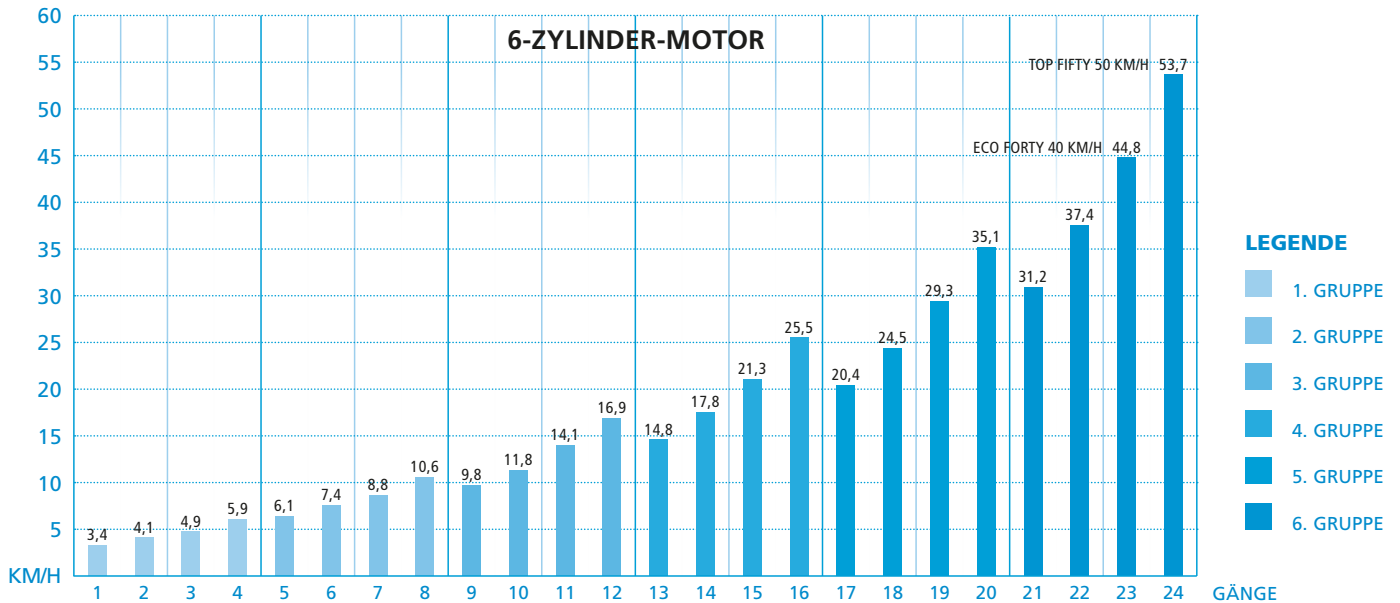

**KRIECHGANGGETRIEBE GRUPPE 1-4 MIT
BEREIFUNG 540/65R28 UND 650/65R38
BEI 2200 U/MIN MOTORDREHZAHL**

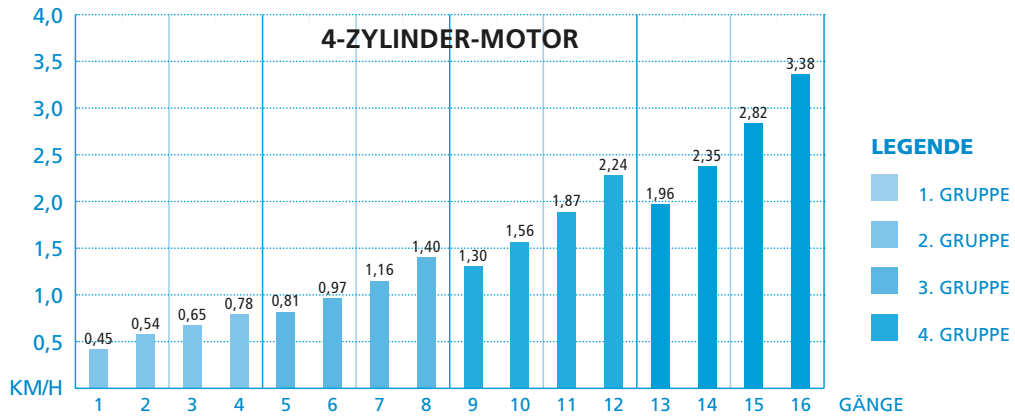

**KRIECHGANGGETRIEBE GRUPPE 1-4 MIT
BEREIFUNG 540/65R30 UND 650/65R42
BEI 2200 U/MIN MOTORDREHZAHL**

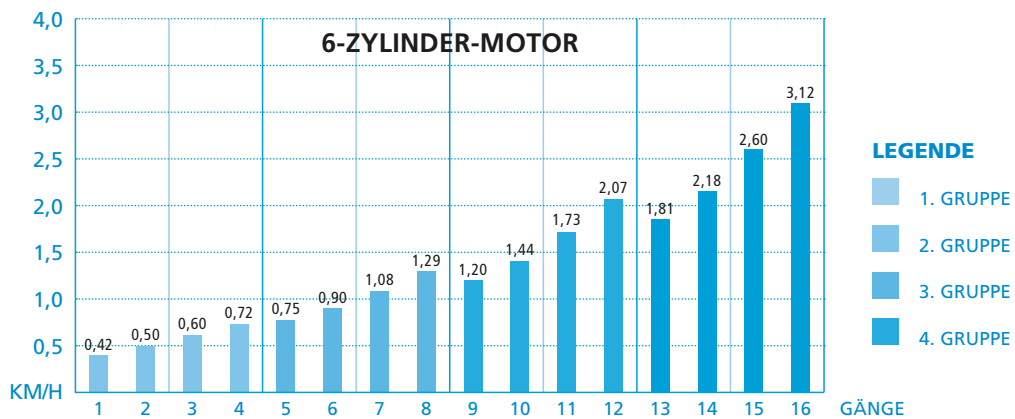

**POWERMANAGEMENT
MIT DUAL POWER**

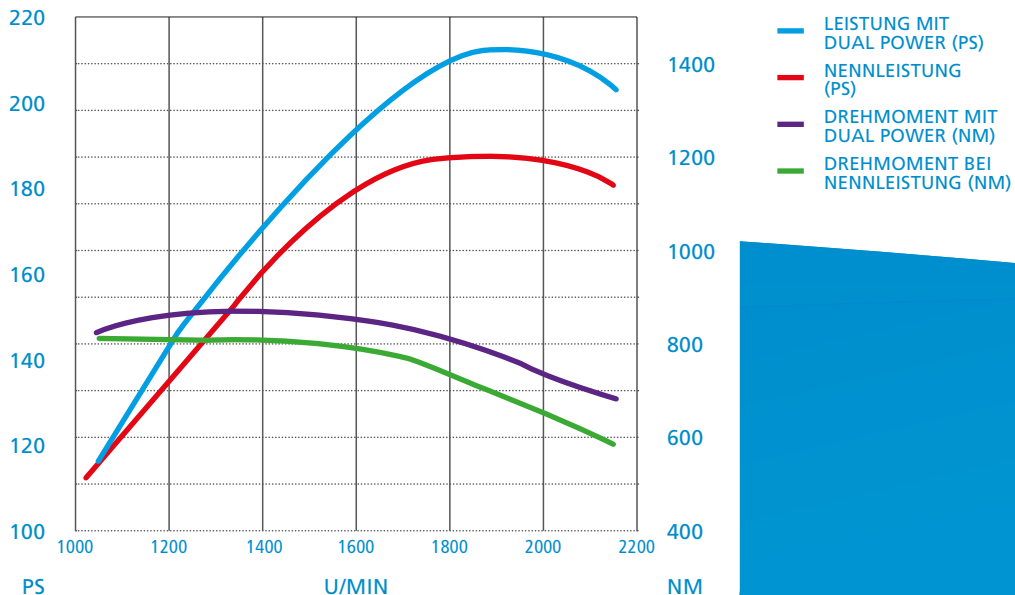

	6-145 V-SHIFT	6-160 V-SHIFT	6-175 V-SHIFT	7-175 V-SHIFT	7-190 V-SHIFT
MOTOR					
TIER 4 INTERIM/ STUFE III B	NEF 4 CYL CR TAA	NEF 4 CYL CR TAA	NEF 4 CYL CR TAA	NEF 6 CYL CR TAA	NEF 6 CYL CR TAA
ELEKTRONISCHES HOCHDRUCK-COMMON-RAIL-SYSTEM	●	●	●	●	●
TURBOLADER / LADELUFTKÜHLER	●	●	●	●	●
MAX. LEISTUNG MIT DUAL POWER BEI 1900 U/MIN (ISO TR 14396, ECE R120)	S/KW 147/108	160/118	176/129	181/133	195/143
NENNLEISTUNG MIT DUAL POWER BEI 2200 U/MIN (ISO TR 14396, ECE R120)	PS/KW 136/100	152/112	170/125	175/129	191/140
MAX. LEISTUNG BEI 1900 U/MIN (ISO TR 14396, ECE R120)	PS/KW 136/100	150/111	166/122	172/126	181/133
NENNLEISTUNG BEI 2200 U/MIN (ISO TR 14396, ECE R120)	PS/KW 124/91	140/103	159/117	165/121	176/129
NENNDREHZAHLEN	U/MIN 2200	2200	2200	2200	2200
MAX. DREHMOMENT (MIT DUAL POWER) (ISO TR 14396, ECE R120)	NM 581 (620)	633 (671)	693 (693)	718 (765)	752 (810)
DREHMOMENTANSTIEG (MIT DUAL POWER)	47% (43%)	41% (38%)	37% (28%)	36% (37%)	34% (33%)
BOHRUNG / HUB	MM 104 / 132	104 / 132	104 / 132	104 / 132	104 / 132
HUBRAUM / ANZAHL ZYLINDER / ANZAHL VENTILE	CM³ 4500 / 4 / 16	4500 / 4 / 16	4500 / 4 / 16	6728 / 6 / 24	6728 / 6 / 24
VERDICHTUNGSVERHÄLTNIS	17,1:1	17,1:1	17,1:1	17,1:1	17,1:1
WASSERKÜHLUNG	●	●	●	●	●
AXIAL-LUFTFILTER MIT ZYKLON-VORFILTERUNG	●	●	●	●	●
EJEKTOR FÜR LUFTFILTER	●	●	●	●	●
SCR-ABGASREINIGUNGSSYSTEM	●	●	●	●	●
KAPAZITÄT ADBLUE-TANK	L 38	38	38	38	38
KAPAZITÄT KRAFTSTOFFTANK	L 280	280	280	320	320
KUPPLUNG					
MEHRSCHEIBENKUPPLUNG IM ÖLBAD	●	●	●	●	●
GETRIEBE V-SHIFT					
STUFENLOSES GETRIEBE V-SHIFT (4 FAHRBEREICHE)	●	●	●	●	●
ECO FORTY (40 KM/H BEI REDUZIERTER MOTORDREHZAHLEN)	●	●	●	●	●
TOP FIFTY (50 KM/H)	○	○	○	○	○
REVERSE POWER SHUTTLE: LASTSCHALTbares WENDEGETRIEBE	●	●	●	●	●
ELEKTROHYDRAULISCHE DIFFERENZIALSPERRE HINTEN	●	●	●	●	●
FLANSCHACHSE HINTEN	●	●	●	●	●
STECKACHSE HINTEN	○	○	○	○	○
ZAPFWELLE					
MEHRSCHEIBENKUPPLUNG IM ÖLBAD	●	●	●	●	●
ELEKTROHYDRAULISCHE ZUSCHALTUNG MIT MODULIERTEM ANLAUF	●	●	●	●	●
VIER DREHZAHLEN: 1000/1000E/540/540E U/MIN	●	●	●	●	●
ZAPFWELLENSTUMMEL 1 3/8" MIT 6 UND 21 NUTEN	●	●	●	●	●
ALLRADVORDERACHSE					
ALLRADVORDERACHSE STARR	●	●	●	●	●
ELEKTRONISCH GESTEUERTE EINZELRADFEDERUNG	○	○	○	○	○
ELEKTROHYDRAULISCHE ZUSCHALTUNG DES ALLRADANTRIEBES	●	●	●	●	●
MAX. LENKEINSCHLAGWINKEL	55°	55°	55°	55°	55°
DIFFERENZIALSPERRE ELEKTROHYDRAULISCH	●	●	●	●	●
WENDERADIUS	MM 4800	4800	4800	4900	5400
BREMSSYSTEM					
ÖLBADSCHLEIBENBREMSE HINTEN	●	●	●	●	●
AUTOMATISCHE ALLRADZUSCHALTUNG BEIM BREMSSEN	●	●	●	●	●
SERVOBREMSE BRAKING BOOSTER SYSTEM	●	●	●	●	●
HYDRAULISCHES ANHÄNGERBREMSVENTIL	○	○	○	○	○
DRUCKLUFTBREMSANLAGE	○	○	○	○	○
HYDRAULIKSYSTEM					
LOAD SENSING HYDRAULIKSYSTEM	●	●	●	●	●
FÖRDERMENGE KRAFTHEBERPUMPE	L/MIN 123	123	123	123	123
FÖRDERMENGE LENKUNGSPUMPE	L/MIN 44	44	44	44	44
ZUSATZSTEUERGERÄTE ELEKTRONISCH	STD/OPT 3/5 - 7	3/5 - 7	3/5 - 7	3/5 - 7	3/5 - 7
HECKKRAFTHEBER CAN BUS LIFT CONTROL					
STEUERUNG ELEKTRONISCH (EHR)	●	●	●	●	●
LAGE-, ZUGKRAFT-, MISCHREGELUNG, SCHWIMMSTELLUNG, SCHWINGUNGSTILGUNG	●	●	●	●	●
MAX. HUBKRAFT	KG 9300	9300	9300	9300	9300
KRAFTSENSOREN AN UNTERLENKERN	●	●	●	●	●
DREIPUNKTGESTÄNGE	KAT. 3N / 3	3N / 3	3N / 3	3N / 3	3
KABINE UND FAHRERPLATZ					
VIERPFOSTENKABINE LOUNGE CAB	●	●	●	●	●
ELEKTRONISCH GESTEUERTE HYDRAULISCHE FEDERUNG LANDINI SUSPENDED HYDRO CAB	○	○	○	○	○
KLIMAAUTOMATIK	●	●	●	●	●
DIGITALES ARMATURENBRETT MIT PERFORMANCE MONITOR	●	●	●	●	●
DELUXE-NIEDERFREQUENZ-FAHRERSITZ LUFTGEFEDERT	●	●	●	●	●
KLIMATISIERTER SUPER-DELUXE-FAHRERSITZ MIT DYNAMISCHER LUFTFEDERUNG UND MULTIFUNKTIONSSARMLEHNE	○	○	○	○	○
RADIO / BLUETOOTH / MP3 READY	●	●	●	●	●
ISOBUS-SYSTEM	○	○	○	○	○
DSM DATASCREEN MANAGER 12" TOUCHSCREEN MONITOR	●	●	●	●	●
SATELLITENGESTÜTZTES LENKSYSTEM PSM (8" MONITOR + ANTENNE)	○	○	○	○	○
VOLL INTEGRIERTER BEIFAHRSITZ HIDE AWAY + KÜHLBARES ABLAGEFACH	●	●	●	●	●
LED-BELEUCHTUNG	●	●	●	●	●
ABMESSUNGEN UND GEWICHTE					
BEREIFUNG VORNE	540/65R28	540/65R28	540/65R28	540/65R28	540/65R30
BEREIFUNG HINTEN	650/65R38	650/65R38	650/65R38	650/65R38	650/65R42
A - MAX. LÄNGE (MIT FRONTBALLAST)	MM 5070	5070	5070	5260	5360
B - MIN. BREITE	MM 2430	2430	2430	2430	2430
C - RADSTAND	MM 2600	2600	2600	2820	2820
D - HÖHE ÜBER KABINE	MM 2920	2920	2920	2920	3055
E - BODENFREIHEIT	MM 485	485	485	550	550
GEWICHT MIT LEEREM TANK, OHNE FRONTBALLAST	KG 6850	6850	6850	7160	7360
ZUSATZAUSRÜSTUNG					
FRONTGEWICHTE JE 45 KG	16	16	16	16	16
FRONTHYDRAULIK (MAX. HUBKRAFT)	KG 3500 ○	3500 ○	3500 ○	3500 ○	3500 ○
FRONTHYDRAULIK UND FRONTZAPFWELLE	○	○	○	○	○
FRONTGEWICHT 800 KG FÜR FRONTHYDRAULIK	○	○	○	○	○
FRONTGEWICHT 1400 KG FÜR FRONTHYDRAULIK	○	○	○	○	○

Zeichenerklärung: ● serie ○ wahlweise — nicht verfügbar

FAHRGESCHWINDIGKEIT

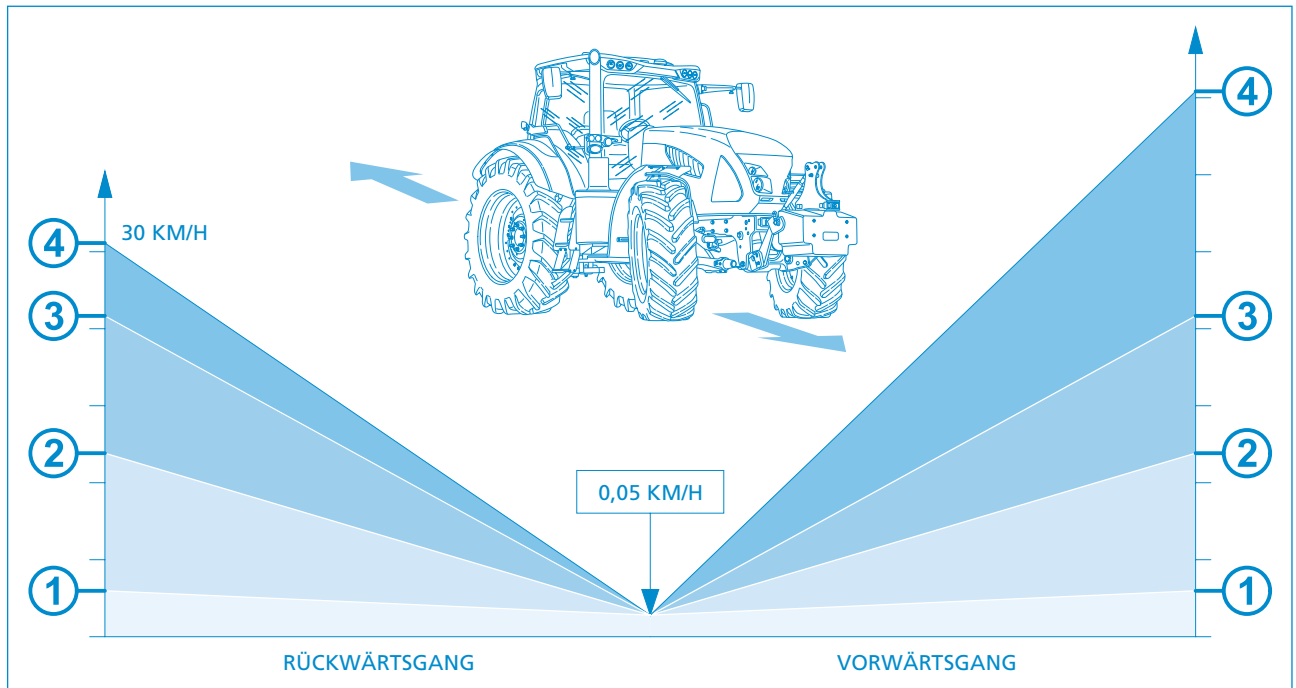

FAHRBEREICH	HÖCHSTGESCHWINDIGKEIT (RÜCKWÄRTS)
1	3 KM/H
2	12 KM/H
3	21 KM/H
4	30 KM/H

FAHRBEREICH	HÖCHSTGESCHWINDIGKEIT (VORWÄRTS)
1	3 KM/H
2	12 KM/H
3	21 KM/H
4	40 KM/H ODER 50 KM/H

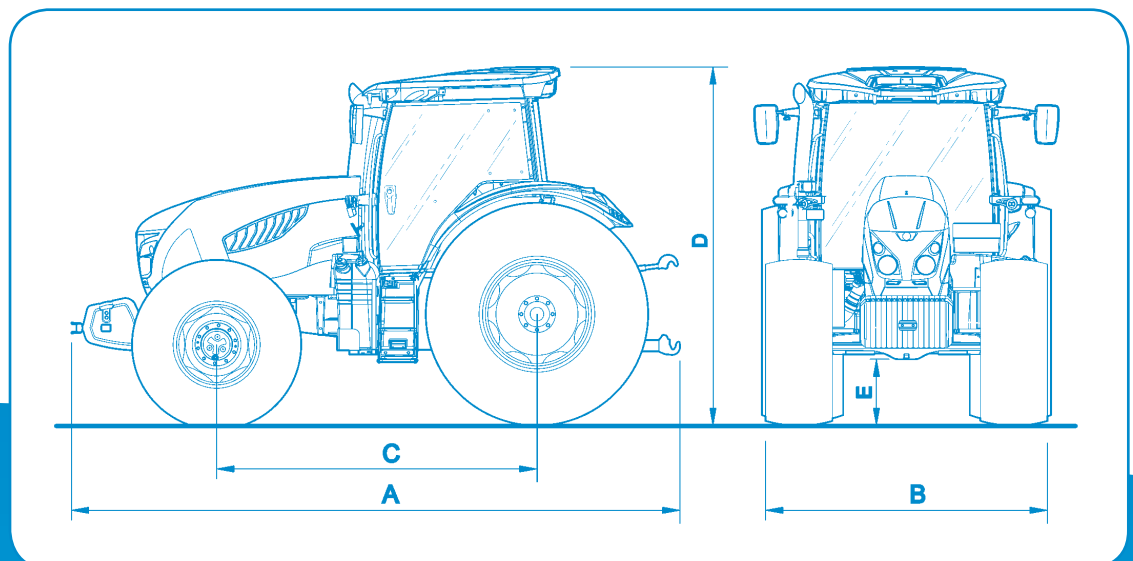

Landini[®]



Argo Tractors S.p.A.
via G. Matteotti, 7 | 42042 Fabbrico [RE] Italia
t. +39.0522.656.111 | f. +39.0522.656.476
webmaster@argotracors.com | www.argotracors.com



© 6523440M1 11/2016
grafischer Entwurf: **gruppo saldatori** bzzbzz@grupposaldatori.com
Alle Daten und Abbildungen in dieser Broschüre dienen
ausschließlich zu Informationszwecken und können ohne vorherige
Ankündigung geändert werden.