

**KOMPAKT  
WENDIG  
LEISTUNGSSTARK**

# MISTRAL2



## **MISTRAL2 STD GE**

2-055 • 2-060

**Landini**

Passion for Innovation.



## LANDINI MISTRAL2, DER SPEZIALIST IM KOMPAKTFORMAT

Die weltweit geschätzten Landini Traktoren können auf eine lange, über 130 Jahre lange Tradition bauen. Mit dem neuen **Mistral**, einer Maschine, die beste Leistung mit dem Umweltschutz zu verbinden weiß, bestätigt die Familie der Landini Spezialtraktoren ihre absolute Qualität aufs Neue.

Dank seiner Wendigkeit und seinem sehr kompakten Format, das eine minimale Bodenverdichtung ermöglicht und eine erstaunliche Manövrierfähigkeit bereitstellt, ist der **Mistral2** der Traktor sowohl für den Gartenbau als auch für Reben-Erziehungssysteme und Gewächshäuser, und fühlt sich auch im Einsatz in Obst- und Weingärten wohl. Darüber hinaus ist der **Mistral2** die ideale Lösung für Arbeiten im Kommunalbereich, wie z. B. die Pflege von Grünflächen, Schneeräum- und Salzstreuarbeiten oder für alle Tätigkeiten, bei denen die Grünflächen geschont werden müssen, wie z. B. auf Golfplätzen, in Parks und Gärten.

Der neue Landini **Mistral2** beeindruckt durch seine Leichtigkeit, Manövrierfähigkeit, Kompaktheit ebenso wie durch seine Leistung, Benutzerfreundlichkeit und seinen Komfort. Es handelt sich um den bisher leistungsstärksten Mistral, was dem Kohler Motor KDI 1903 TCR mit einer Leistung von 49 oder 57 PS und den maximalen Drehmomenten von 180 und 200 Nm bereits bei 1.200 U/min zu verdanken ist. Der leistungsstarke und umweltfreundliche **Mistral2** zeichnet sich durch niedrige Verbrauchswerte und die vollständige Einhaltung der Abgasnormen Stage V aus. Um eine optimale Sicht auf den Frontbereich und Wendigkeit auch bei der Arbeit in besonders niedrigen Durchfahrten zu gewährleisten, ver-

# MISTRAL2



# HIGHLIGHTS

- Motorhaube und Lenkrad mit der geringsten Mindesthöhe der Kategorie, nur 1.130 mm vom Boden bei der Konfiguration GE: ideal für den Gartenbau, Dachlauben-Erziehungssystemen und Gewächshäuser.
- Minimale Gesamtbreite von nur 1.203 mm: der **Mistral2** ist auch für die Arbeit in engen Pflanzenreihen geeignet.
- 2 Konfigurationen verfügbar: Plattform STD oder GE, mit umklappbarem Überrollbügel, und Kabine STD.
- Hervorragend im Arbeitseinsatz und optimale Sicherheit auch auf Gefällen, dank der exzellenten Gewichtsverteilung und des niedrig liegenden Schwerpunkts.
- Von Argo Tractors entwickeltes und gebautes Getriebe mit 4 Gängen und 3 Bereichen, synchronisiertem mechanischem Wendegetriebe und, als Optional, mit Kriechgang. Höchstgeschwindigkeit: 30 km/h.
- Vorderachse mit Frontantrieb und Differentialsperre mit elektrohydraulischer Zuschaltung.
- Motor Kohler, 3 Zylinder, Turbomotor mit Ladeluftkühlung, Common Rail, mit maximalem Drehmoment bis 200 Nm, unmittelbar verfügbar bei 1200 U/min, Drehmomentanstieg bis 37 %, für ein rasches Ansprechverhalten sowohl während der Arbeit als auch bei Transfers.
- Leistung 49 PS und 57 PS: der neue **Mistral2** ist so leistungsstark wie nie zuvor.

fügt der **Mistral2** über die niedrigste Motorhaube seiner Klasse: Nur 1.230 mm über dem Boden bei der Konfiguration STD, die bei der Konfiguration GE sogar noch geringer bzw. 1.130 mm ist. Darüber hinaus ermöglichen der Radstand von 1.790 mm - der kürzeste seiner Klasse - und ein verkleinerter Lenkradius dem **Mistral2** das Nutzen der gesamten Feldfläche - all dies mit weniger Manövern, in weniger Zeit, mit weniger Kraftstoffverbrauch und weniger Anstrengung seitens des Bedieners.

Das schlanke und dynamische Design des **Mistral2** ist eine gelungene Kombination aus technischen, funktionalen und ästhetischen Aspekten und bringt die Essenz der Landini-Philosophie zum Ausdruck: Innovation, Produktivität und maximaler Komfort, ganz im Sinne der Tradition.

Ein wahrer Meister der Vielseitigkeit: der neue **Mistral2** führt jede Bearbeitung auf wirklich effiziente Weise aus. Der **Mistral2** ist in 2 Konfigurationen für spezifische Einsätze erhältlich bzw. als Modell 2-055 und 2-060:

- Konfiguration STD: Für den Einsatz im Gartenbau, in Obstanlagen mit engen Reihenabständen und in Weinbergen, auch mit Kabine High Visibility erhältlich.

- Konfiguration GE: Für den Gartenbau in Gewächshäusern, ideal für Obstanlagen und Weinbergen mit geringer Rebenhöhe sowie in Dachlauben-Erziehungssystemen.

**MISTRAL2 STD**



• Breite 1203 mm

**MISTRAL2 GE**



• Breite 1260 mm



**HYDRAULIKKREISLAUF**

Vielseitig, um all ihre Ansprüche zu erfüllen  
Seite 16

**KABINE**

Perfekte Sicht und erstklassiger Komfort  
Seite 6

**HECKKRAFTHEBER**

Leistungsstark und effizient  
Seite 17

**MOTOR**

Immer die richtige Antwort parat  
Seite 20

**ACHSE**

Der Meister der Manövrierfähigkeit  
Seite 14

**GETRIEBE**

Robust, perfekt für jeden Einsatz  
Seite 10

# EFFIZIENT



*Mein neuer Mistral2  
spricht immer toll an... und  
sein kompaktes Format ermöglicht  
mir endlich bei jeder Arbeit immer  
eine gute Sicht! Dann ist er  
auch noch echt wendig....*

*Paul*

## SYSTEME EGR + DOC + DPF, ZUM ERFÜLLEN DER NORMEN STAGE V

Die umfassende Einhaltung der Abgasnormen Stage V wird vom innovativen Abgasrückführungssystem EGR (Exhaust Gas Recirculation) in Kombination mit dem Diesel-Oxidationskatalysator DOC (Diesel Oxidation Catalyst) und dem passiv regenerierenden Dieselpartikelfilter DPF (Diesel Particulate Filter) gewährleistet. Das Abgasnachbehandlungssystem wurde an der Unterseite der Motorhaube installiert, also außerhalb dem Sichtfeld des Fahrers. Landini hat diese Innovation eingeführt, um die gleiche Höhe der Motorhaube über dem Boden beizubehalten und so ein Maximum an Kompaktheit und Sicht beim Fahren zu gewährleisten.



## KLASSENBESTER IN SACHEN UMWELTSCHUTZ UND LEISTUNG

Der Landini **Mistral2** hat sich in Sachen Umweltverträglichkeit und Leistung weiterentwickelt. Er erfüllt die Abgasnormen Stage V und ist der leistungsstärkste Mistral aller Zeiten. Der neue 3 Zylinder Turbomotor mit Ladeluftkühlung Kohler KDI 1903 TCR mit 49 PS und 57 PS ist mit der Common Rail-Technologie ausgestattet, um jederzeit ein optimales Ansprechverhalten und hohe Leistung zu gewährleisten. Ein maximales Drehmoment von 180 Nm beim Modell 2-055 und 200 Nm beim Modell 2-060, kombiniert mit einem Drehmomentanstieg von bis zu 37 %, sorgen für eine lang anhaltende Leistung bei maximaler Effizienz in jeder Arbeitssituation. Der Kraftstofftank des **Mistral2** hat ein Fassungsvermögen von 40 Litern und bietet

damit eine gute Arbeitsautonomie. Der Kraftstoffverbrauch wird durch das System Engine Memo Switch (Motordrehzahl-speicher) optimiert, das die für die jeweilige Arbeit am besten geeignete Motordrehzahl speichert und abrufen. Diese Automatisierung vereinfacht und beschleunigt die Arbeit des Bedieners, was weniger Stress bedeutet.

Dank der Abgasbehandlung DOC und DPF mit passiver Filterregeneration muss die Arbeit nicht unterbrochen werden, was die Ertragsleistung pro Arbeitstag steigert.



## HIGHLIGHTS

- Motorhaube und Lenkrad mit der geringsten Mindesthöhe dieser Klasse, nur 1.130 mm über dem Boden bei der Konfiguration GE: Perfekt für den Gartenbau, Tunnel- und Dachlauben-Erziehungssysteme und Pflanzenreihen mit niedrigen Pflanzenhöhen.
- Plattform-Konfiguration mit umklappbarem Überrollbügel für besonders niedrige Durchgänge.
- Bequemer Fahrerplatz mit einfachem Einstieg und ergonomischer Anordnung der Bedienelemente.
- Optimale Sicht nach vorne und nach hinten.

## KONFIGURATION MIT PLATTFORM PRAKTISCH UND PRODUKTIV

Das sorgfältig ausgearbeitete Design, das die Konfiguration des **Mistral2** mit Plattform auszeichnet, findet in der perfekten Aufteilung der Linien und Flächen seinen Ausdruck. Ein Stil, der Schönheit und Funktionalität zu kombinieren weiß, denn dank der schlanken Formen und des niedrigen Profils des **Mistral2** kann auch in besonders niedrigen und schmalen Pflanzenreihen gearbeitet werden. Der Fahrerplatz ist großflächig, bequem, sicher und ermöglicht eine perfekte Rundumsicht. Durchdachte Ergonomie, reduzierte Abmessungen und hohe Leistung: Der neue **Mistral2** weiß, wie man optimale Produktivität garantiert.



## NIEDRIGES PROFIL, HOHE RESULTATE

Jedes Detail des **Mistral2** wurde entwickelt, um Komfort und Produktivität auf das maximale Level zu bringen. Der klappbare Überrollbügel ermöglicht auch bei besonders niedrigen Durchgängen einen reibungslosen Einsatz. Die Konfiguration GE verfügt über die niedrigste Motorhaube

ihrer Klasse: Nur 1.130 mm Bodenhöhe, das sind 100 mm weniger als bei der Konfiguration STD. Darüber hinaus liegt das Lenkrad niedriger als die Motorhaube, so dass es sich in sicherer Position befindet und auch bei niedrig hängenden Ästen gut festgehalten werden kann.

## DER „MISTRAL2 PLATTFORM“ STELLT DEN FAHRER IN DEN MITTELPUNKT

Alle Hebel des **Mistral2** wurden ergonomisch im Lenkradbereich angeordnet, so dass der Mitteltunnel frei bleibt, was den Einstieg erleichtert und hohen Arbeitskomfort gewährleistet. Der Fahrerplatz ist geräumig und bietet einen optimalen Abstand zwischen Lenkrad und Sitz. Die geringe Höhe des Traktors erleichtert und beschleunigt die Arbeit bei auch noch so niedrigen Durchgängen. Der Landini „**Mistral2** Plattform“ stellt den Fahrer in den Mittelpunkt und sorgt so für angenehmere und leichtere Arbeitstage.





# KOMFORT

*Jetzt, wo ich ihn  
einsetze, steht für mich fest:  
Der **Mistral2** ist außen klein und  
innen groß.....ist bequem und dazu  
habe auch noch alles unter Kontrolle.  
Ich habe das Gefühl, dass ich jetzt  
schneller und mit weniger  
Anstrengung arbeite!*

*David*

## MISTRAL2 MIT KABINE: MEHR KOMFORT, MEHR LEISTUNG

Landwirte verbringen viel Zeit auf ihren Traktoren: Eine komfortable Arbeitsumgebung macht daher in Sachen einer geringeren Ermüdung und mehr Leistung den Unterschied. Die Kabine des **Mistral2** ist zu allen Jahreszeiten ein sicherer und komfortabler Arbeitsplatz, denn sie wurde aus Materialien der Automobilindustrie hergestellt.

Ihre hinten angeschlagenen Türen und die 4 Säulen-Struktur ermöglichen einen einfachen Einstieg und bieten eine 360°-Rundumsicht. Im Innenbereich ist alles sorgfältig durchdacht: Der Fahrerplatz ist ebenso wie die Neigung der Lenksäule verstellbar, die Pedale und Bedienelemente sind ergonomisch angeordnet und über die digitalen Instrumente kann der Betrieb des Traktors kontinuierlich überwacht werden.

Dank der Kabine mit FOPS-Zulassung ist der **Mistral2** auch für Arbeiten im Wald und auf felsigem Gelände geeignet. Sie garantiert maximalen Schutz vor schweren Gegenständen und Materialien wie Ästen oder Felsen, die von oben herunterfallen können.

## HIGHLIGHTS

- Breite, hinten angeschlagene Türen für einen einfachen Einstieg in die Kabine.
- Der geräumige Fahrerplatz, das verstellbare Lenkrad, die ergonomischen Bedienelemente und die Materialien auf Automobilstandard sorgen für Komfort.
- Rundumblick dank des 4 Säulen-Designs.
- Front- und Heckscheibe können geöffnet werden.



### VERJÜNGTE WINDSCHUTZSCHEIBE FÜR EINE BESSERE SICHT

Die Kabine des **Mistral2** ist im oberen Bereich der Windschutzscheibe verjüngt, um eine gute Sicht zu gewährleisten, was bei niedrigen Durchgängen nützlich ist. So kann der Bediener in der für ihn am bequemsten Arbeitsposition bleiben, ohne sich aus dem Fahrzeug heraus lehnen zu müssen. Darüber hinaus können die vorderen und hinteren Scheiben geöffnet werden, was eine perfekte Belüftung gewährleistet. Diese Lösungen erhöhen den Komfort und reduzieren die Ermüdungserscheinungen, was eine bessere Arbeitsqualität mit sich bringt.

### PERFEKTES KLIMA - DAS GANZE JAHR

Die in das Kabinendach integrierte, leistungsstarke Klimaanlage des **Mistral2** sorgt das ganze Jahr über für eine ideale Arbeitsumgebung, egal bei welchem Wetter. Das Bedienfeld befindet sich in einer praktischen Position innen am Dach.

### VORDERE UND HINTERE KABINENSCHINWERFER

Die Kabine des **Mistral2** ist mit 4 Arbeitsscheinwerfern ausgestattet. Zwei vorne in die Karosserie und zwei hinten, mit zahlreichen Möglichkeiten zur Verstellung. So kann auch bei schlechten Lichtverhältnissen, wie am frühen Morgen, am späten Abend oder in der Nacht mühelos gearbeitet werden kann.





## SPEED FOUR GETRIEBE, DIE VOLLE KRAFT EINES GROSSEN KLASSIKERS

Nur die großen Klassiker sind wirklich langlebig. Das Speed Four Getriebe, das komplett in Italien von Landini entwickelt und gebaut wurde, ist eine der großen Stärken des **Mistral2**. Das robuste, effiziente und vielseitige Speed Four Getriebe verfügt über die optimalen Gänge und Übersetzungen, um die Produktivität bei jedem Arbeitseinsatz des **Mistral2** zu steigern.

Das Speed Four Getriebe verfügt über 4 synchronisierte Gänge und bis zu 4 mechanische Gruppen. Mit dem auf Anfrage erhältlichen Kriechgang erhält man 16 V + 16 R. Die Höchstgeschwindigkeit beträgt 30 km/h. Mit dem Kriechgang beträgt die Mindestgeschwindigkeit nur 220 m/h im maximalen Drehzahlbereich des Motors. Für einfachere und schnellere Gangwechsel verfügt das Getriebe über ein synchronisiertes mechanisches Wendegetriebe mit einem Hebel am Lenkrad, der sich leicht betätigen lässt, ohne vom Fahren abzulenken.





## MAXIMALE STABILITÄT, MINIMALE BODENVERDICHUNG

Der **Mistral2** vereint seine Stärke mit außergewöhnlicher Leichtigkeit: Die Konfiguration mit Plattform wiegt nur 1.600 kg. Dank dieses Qualitätsmerkmals garantiert der **Mistral2** eine minimale Bodenverdichtung bei gleichzeitig hoher Tragfähigkeit: 3.050 kg Gesamtgewicht.



### ZAPFWELLE

Die serienmäßige Zapfwelle mit zwei Drehzahlbereichen bringt es auf 540/540E U/min, wobei die Wegzapfwelle immer vorhanden ist.



### MECHANISCHES WENDEGETRIEBE

Der **Mistral2** ist serienmäßig mit dem synchronisierten mechanischen Wendegetriebe Synchro Shuttle ausgestattet, das dank des praktischen Hebels am Lenkrad bei Manövern und Arbeiten leicht zu steuern ist.



### ZAPFWELLE MIT SCHRITTWEISER MECHANISCHER ZUSCHALTUNG - FÜR NOCH MEHR KOMFORT

Die Zu- und Abschaltung der Zapfwelle erfolgt ganz einfach über einen praktischen, vor dem Bediener angeordneten Hebel.

### HERVORRAGENDE MANÖVRIERFÄHIGKEIT

Der **Mistral2** bietet dem Fahrer dank dem Einschlagwinkel bis auf 55°, dem kurzen Radstand von nur 1.790 mm und dem verringerten Überhang der Motorhaube eine außergewöhnlich gute Sicht und Manövrierfähigkeit.



### SPITZE IN SACHEN VIELSEITIGKEIT, DANK FRONTKRAFTHEBER & FRONTZAPFWELLE

Der Frontkraftheber und die Frontzapfwelle, beide auf Anfrage erhältlich, tragen zur bereits großen Vielseitigkeit des **Mistral2** bei. Der Frontkraftheber der Kategorie 1N verfügt über Schnellkuppler und kann bis zu 400 kg heben. Die Drehzahl der Frontzapfwelle beträgt 1.000 U/min.

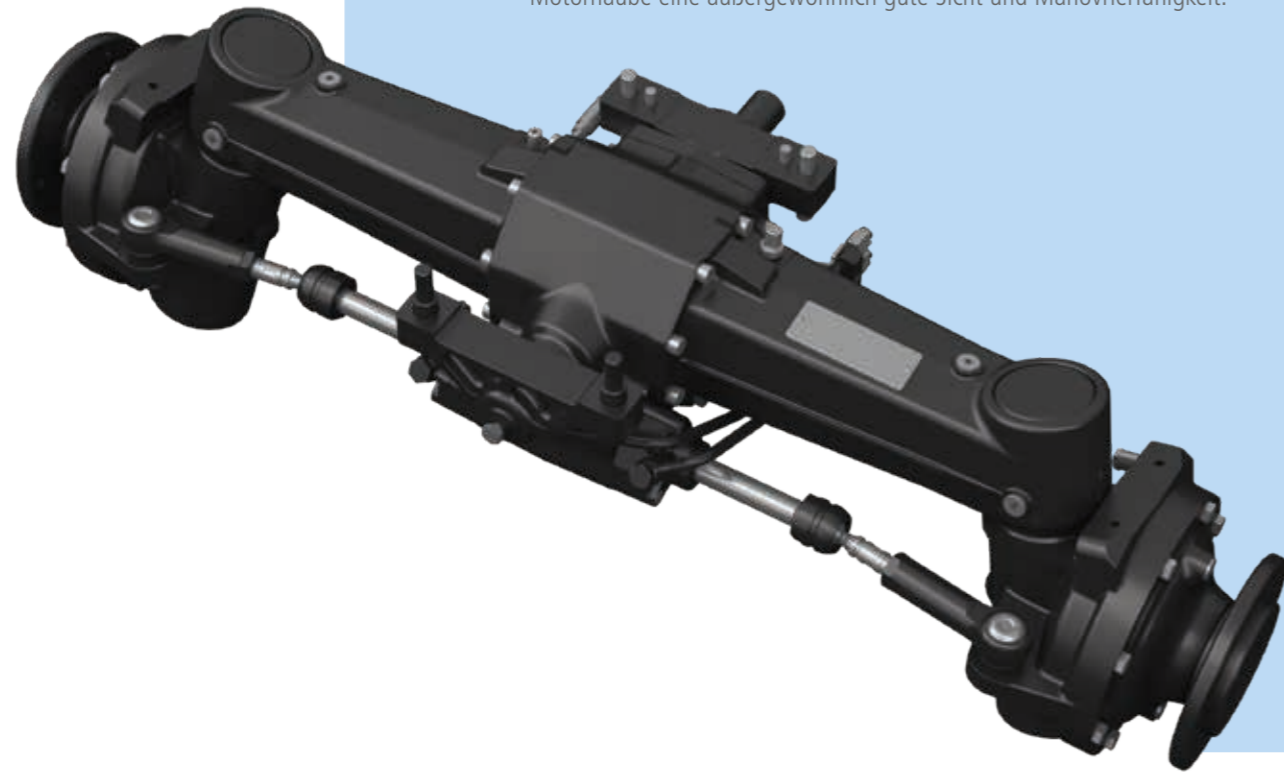

*Mein **Mistral2** ist klein,  
aber stark, denn er steckt  
all seine Kraft ohne Verschwendung in  
die Arbeit. Ich setze ihn deshalb überall  
ein: In Pflanzenreihen, zum  
Schleppen, bei kraftaufwendigen  
Arbeiten...ich mache  
einfach alles mit ihm!*

*Viktor*

## HYDRALOCK VORDERACHSE, MEISTER DER VIELSEITIGKEIT

Die starre Hydralock Vorderachse wird nach höchsten Qualitätsstandards zu 100 % von Landini entwickelt und hergestellt um unübertroffene Vielseitigkeit und Manövrierfähigkeit zu gewährleisten. Die Hydralock Achse für die Konfiguration GE des **Mistral2** wurde so konzipiert, dass er - dank einer im Vergleich zur STD-Version um 101 mm reduzierten Höhe - auch in noch so niedrigen Durchgängen problemlos arbeiten kann. Hydralock bietet eine praktische elektrohydraulische Differentialsperre, um auch bei geringer Bodenhaftung eine hervorragende Traktion des Allradantriebs sowie eine starke und sichere Allradbremsung zu gewährleisten.

### ELEKTROHYDRAULISCHE SPERREN, FÜR EINE STETS KRAFTVOLLE TRAKTION

Dank der elektrohydraulischen Zuschaltung des Allradantriebs und der gleichzeitigen Differentialsperre ist die Traktion auch auf unwegsamem Gelände stets optimal.





## HYDRAULIKANLAGE : LEISTUNGSSTARK, UM ALL IHRE ANFORDERUNGEN ZU ERFÜLLEN

Die Hydraulikanlage des **Mistral2** ist perfekt für Arbeiten im Gartenbau, in Gewächshäusern, Obstanlagen, Weinbergen und für Tätigkeiten im Kommunalbereich konfiguriert und ausgelegt und verfügt über 2 Tandem-Pumpen: Die erste, mit einer Förderleistung von 35 l/min, versorgt den Heckkraftheber und die hydraulischen Abnehmer, die andere, mit einer Förderleistung von 20 l/min, versorgt die Lenkung und sorgt für maximalen Fahrkomfort.

Die Hydraulikanlage des **Mistral2** ist äußerst vielseitig und kann mit bis zu 3 Steuergeräten ausgestattet werden: 2 Standard und 1 schwimmend.

## STARKER UND EFFIZIENTER HECK- KRAFTHEBER

Der robuste mechanische Heckkraftheber mit Sensoren für die Positionserfassung und Zugkraftregelung an der Dreipunktaufhängung stemmt bis zu 1.200 kg. Optional können die Unterlenker hinten mit Schnellkupplern für ein rasches und einfaches An- und Abkoppeln von Anbaugeräten und einem mechanisch verstellbaren Oberlenker für maximale Vielseitigkeit und Benutzerfreundlichkeit ausgestattet werden.



## LANDINI FLEET MANAGEMENT

Innovativ aus Tradition - Landini hat seine Traktorenflotte bereits für das Fernmanagement vorgerüstet. Das moderne Telematiksystem Landini Fleet Management wurde entwickelt, um die Betriebskosten zu senken sowie um die Effizienz und Rentabilität zu steigern. Es umfasst folgende Funktionen:

- 1. Die Kontrolle der Flotte:** Anzeige der Position der Traktoren in Echtzeit und Messung ihrer Leistung anhand von Parametern wie Geschwindigkeit, Motorleistung, durchschnittlichem Kraftstoffverbrauch und Arbeitsfortschritt.
- 2. Analyse der Daten:** Zur Ermittlung von Produktivität und Leistung jeder Maschine, wodurch es dem Unternehmen möglich ist, die Gewinne im Auge zu behalten.
- 3. Speicher der Verarbeitungsdaten:** Zum Vermeiden von Fehlern und Verschwendung von Zeit und Ressourcen sowie zur Maximierung der Leistung.

Seit jeher bietet Landini Lösungen an, um ein Plus an Sicherheit, Komfort und Leistung zu gewährleisten.

# LANDWIRTSCHAFT 4.0



## SCHNELLE WARTUNG, JEDERZEIT EINSATZBEREIT

Die Anordnung unter der Motorhaube des **Mistral2** ist intuitiv, praktisch und ist Ausdruck der zahlreichen Lösungen zur Vereinfachung und Beschleunigung der täglichen Wartung:

1. Die Motorhaube kann komplett geöffnet werden und bietet dadurch Zugriff auf alle Komponenten, wodurch die Inspektions- und Wartungsarbeiten schneller erledigt werden können.
2. Das Motoröl kann nachgefüllt werden, ohne die Motorhaube zu öffnen, da sich der Deckel mit Ölmesstab im unteren Teil des Motors befindet.
3. Der Motorluftfilter ist so angebracht, dass er leicht gereinigt oder ersetzt werden kann.
4. Die vor dem Motor angebrachten Kühler und das seitlich abnehmbare Staubschutzgitter ermöglichen eine einfache, schnelle und gründliche Reinigung.
5. Der Kraftstofftank befindet sich zwischen dem Fahrerplatz und der Motorhaube, um schnell und bequem tanken zu können.
6. Die Luftfilter, die seitlich am Kabinendach angebracht sind, sind gut zugänglich und mit schnell lösbaren Gittern geschützt, um eine schnelle und einfache Wartung zu ermöglichen.
7. Der Getriebeölstand kann bequem über den Deckel mit Ölmesstab an der Traktorbrücke kontrolliert werden.





## LANDINI ERSATZTEILE UND SERVICE : FÜR SIE IMMER NUR DAS BESTE

In Sachen Ersatzteile und Kundendienst steht die Marke Landini seit jeher für Qualität und Zuverlässigkeit. Die Landini Original-Ersatzteile, die nach den höchsten Qualitätsstandards hergestellt werden, garantieren optimale Leistung und Sicherheit, denn sie wurden von denjenigen entwickelt, die den Traktor entworfen und gebaut haben.

Unter den Vorteilen des Landini Services:

- > Der Versand der Ersatzteile erfolgt immer innerhalb von 24 Stunden nach Auftragserhalt.

- > Jedes Teil hat eine 12-monatige Garantie und ist mit einem fälschungssicheren Hologramm, als Nachweis für Authentizität und Konstruktionsqualität, gekennzeichnet.

- > Die Landini Original-Ersatzteile sind zuverlässig und kostengünstig, sie steigern die Leistung des **Mistral2** und die Qualität seiner Arbeit.

Der von unseren Händlern verwaltete technische Kundendienst stützt sich auf spezialisiertes und kompetentes Personal, das auf die Problemabhilfe ausgerichtet und mit modernster Diagnosetechnik ausgestattet ist. Sich für Landini zu entscheiden bedeutet, sich für Spitzenleistungen zu entscheiden.





## LANDINI - EINE LANGE ERFOLGSGESCHICHTE

Giovanni Landini hatte einen Traum: Er wollte die Geschichte der Landwirtschaft für immer verändern, indem er die Kraft der Maschinen auf die Felder brachte. Dieser Traum ging 1884 in Erfüllung, als er, von der Kraft seiner Ideen gestützt, die Traktorfabrik Landini gründete. Die Neigung zur Innovation bei Planung und Produktion, das ist die Qualität, die die große Tradition von Landini ausmacht. Eine Geschichte, die von einem starken menschlichen Engagement geprägt ist, das im Laufe der Jahre zu einer starken Bindung zwischen dem Unternehmen und seinen Mitarbeitern geworden ist.

Die Spezialtraktoren von Landini stehen für diese legendäre Zuverlässigkeit und technologische Innovation in Verbindung mit einer Einfachheit, die das Unternehmen schon seit jeher auszeichnet. 1982 werden die ersten Spezialtraktoren für Obstanlagen hergestellt. 1986 wird das Sortiment um eine Serie für den Einsatz in Weinbergen erweitert. Im Jahre 1994 wird Landini Teil der Argo Industrial Group. Diese Übernahme gibt der Marke die Stärke um mit Verkaufsniederlassungen und Importeuren weltweit präsent sein zu können. Die Arbeit jedes Einzelnen weniger ermüdend und gleichzeitig produktiver zu gestalten, das war der Traum von Giovanni Landini. Ein Traum, heute so aktuell wie damals, denn die Qualität der Landwirtschaft ist die Grundlage für unsere Lebensqualität.

# TECHNISCHE DATEN

	MISTRAL 2-055 STD	MISTRAL 2-060 STD	MISTRAL 2-055 GE	MISTRAL 2-060 GE	
<b>MOTOR</b>					
Hersteller	Kohler				
Modell	KDI 1903 TCR				
Max. Leistung (ISO)	PS/kW	49 / 36	57 / 42	49 / 36	57 / 42
Drehzahl bei max. Leistung	U/min	2600			
Max. Drehmoment	Nm	180	200	180	200
Drehzahl bei max. Drehmoment	U/min	1200			
Zylinder / Ventile - Hubraum	cm <sup>3</sup>	3 / 12 - 1900			
Emissionsklasse	Stage V				
Abgasreinigungssystem	AGR + DOC + DPF				
Ansaugung	Turbolader mit Ladeluftkühler				
Einspritzsystem	Direkteinspritzung mit Common-Rail				
Kühlung	Flüssigkeitsgekühlt				
Drehzahl Speicher	●				
<b>FASSUNGSVERMÖGEN</b>					
Kraftstofftank	l	40			
<b>GETRIEBE</b>					
Bauart des Getriebes	Mechanisch				
Bauart der Kupplung	Mechanisch				
Gangzahl - V+R	● 12+12 ○ 16+16 mit Kriechgang				
Mindestgeschwindigkeit	m/h	● 770 - ○ 220 (mit Kriechgang)			
Motordrehzahl bei 30 km/h	U/min	2600			
<b>HECKZAPFWELLE</b>					
Bauart	Mechanisch, trocken				
Drehzahlen	U/min	● 540/540E und Wegzapfwelle			
<b>VORDER- UND HINTERACHSEN</b>					
Bauart der Vorderachse	Starr, Allrad				
Differentialsperre vorne	● Hydralock (100% elektrohydraulische Diff. Sperre)				
<b>BREMSSYSTEM</b>					
Hinterachsbremsen	● Mechanisch betätigte Mehrscheibenbremsen im Ölbad				
<b>HYDRAULIKSYSTEM</b>					
Bauart - Hydraulikpumpe	Geschlossener Kreislauf - Doppelpumpe				
Fördermenge Heckkraftheber u. Steuergeräte + Lenkung	l/min	35+20			
Steuergeräte hinten	● 2 Std - ○ 2 Std + 1 mit Schwimmstellung				
<b>HECKKRAFTHEBER</b>					
Hubwerksregelung	Mechanisch mit Lageregelung und Zugkraftregelung				
Kategorie - Kupplungsform	● Kat. 1 mit Anschweißkugeln ○ Kat. 2 mit Schnellfanghaken Kat. 1/Kat. 2 und mechanischem Oberlenker				
Max. Hubkraft an den Fanghaken	kg	1200			
<b>FRONTKRAFTHEBER</b>					
Bauart des Frontkrafthebers	○ Mechanisch Kat. 1N				
Max. Hubkraft an den Haken	kg	400			
<b>FRONTZAPFWELLE</b>					
Bauart	○ Mechanisch				
Drehzahl	U/min	○ 1000			

<b>KABINE UND FAHRERPLATZ</b>			
Bauart der Kabine	● 4-Posten-Kabine mit FOPS-Schutz und aufstellbarer Frontscheibe	-	
Klimaanlage	○ Manuell	-	
Kabinenluftfilter - Filterkategorie	Staubschutzfilter - Kat. 2	-	
Radiosystem	● Radiovorbereitung ○ Audiosystem mit Radio	-	
Fleet Managements	mm	○ Vorbereitung / 3-jähriges Abonnement / 5-jähriges Abonnement	
<b>ABMESSUNGEN UND GEWICHTE</b>			
Radstand	mm	1790	1770
Höhe über Überrollbügel min - max	mm	2124 - 2199	2030 - 2105
Höhe über Kabine min - max	mm	2205 - 2280	-
Höhe über Motorhaube min - max	mm	1230 - 1305	1131 - 1206
Länge mit Frontgewichten min - max	mm	3168 - 3504	3168 - 3504
Gesamtbreite min-max	mm	1203 - 1638	1260 - 1615
Leergewicht mit Überrollbügel/Kabine	kg	1600 / 1780	1580 / -
Zulässiges Gesamtgewicht	kg	3050	3050
Hinterreifen min-max (Radius-Index - RI)	mm	320/70R20 (475) - 360/70R24 (550)	
Frontgewichte	kg	○ 4x24	

Zeichenerklärung: ● Serie ○ wahlweise





**Landini®**

**Passion for Innovation.**

