

**INOVADOR
CONFORTÁVEL
PRODUTIVO**

REX4



REX4 F S GE GB GT V

4-080 • 4-090 • 4-100 • 4-110 • 4-120

Landini

Passion for Innovation.



LANDINI REX4, INOVADOR POR TRADIÇÃO

Às vezes, a inovação é tão grande que se torna uma revolução. Com a sua inovadora gama de tratores **REX4**, a Landini estabelece uma referência para tratores especializados em todo o mundo. O Grupo Argo Tractors focou-se sempre na integração de recursos e na especialização. Uma estratégia vencedora, que permitiu aos engenheiros de design do Grupo refinar ainda mais os recursos já inovadores da gama REX.

O novo **REX4** apresenta profundas melhorias técnicas e funcionais. A sua capacidade de responder às necessidades mais exigentes da agricultura moderna marca um avanço nos segmentos de tratores especializados em termos de tecnologias, ergonomia, conforto, flexibilidade e design.

O **REX4** sabe como se destacar: as linhas elegantes e dinâmicas do capot, as luzes Full LED perfeitamente integradas na grelha frontal e a cabine Lounge com a sua plataforma plana conferem uma aparência automotiva. Um design contemporâneo que reflete a própria essência da missão da Landini: proporcionar o máximo de inovação, produtividade e conforto, conforme a tradição.



REX4



DESTAQUES

- Versão com cabine de plataforma plana. Versão de plataforma baixa para uma posição de trabalho mais confortável.
- Acabamentos superiores e controlos ergonómicos.
- Transmissão Speed Four: 4 velocidades para 3 gamas, que se tornam 4 com a Super-redutora, e Inversor Hidráulico ou Mecânico. Disponível: Hi-Lo (Power four); High-Medium-Low (T-Tronic); High-Medium-Low RoboShift com controlo robotizado das 3 engrenagens sob carga.
- Além do tipo de montagem rígida, um novo eixo dianteiro com sistema de suspensão encontra-se disponível como opção para todos os modelos F, S e GT.
- A maior variedade de configurações de circuitos hidráulicos neste segmento, para fornecer soluções à medida para as mais diversas necessidades de aplicação de cada agricultor.
- Novo motor Deutz-AG Stage V / Tier4 Final, 2,9 litros, 4 cilindros e potências de 75 a 112 CV.
- Circuito hidráulico de centro aberto: bomba dupla com 58 + 30 l/min ou bomba tripla com 30 + 58 + 36 l/min. A 1500 rpm já disponibiliza um caudal de 54 l/min.
- Novos equipamentos tecnológicos: ISObus, monitor DSM, telemetria e pronto para direção de precisão ADS plus.

Estão disponíveis 2 versões do **REX4**: Cabine, com modelos F, S, GT, V; Plataforma, com modelos F, GE, GB, GT. A gama oferece uma variedade de transmissões e de eixos dianteiros e traseiros, proporcionando diferentes tamanhos de distância entre eixos, alturas livres ao solo e larguras de via.

A série vem em 6 modelos para responder a aplicações específicas:

Modelo F, para pomares tradicionais: ideal para trabalhar em pomares de pequena e média dimensão.

Modelo S, para pomares estreitos e plantas em vaso: apresenta a largura da via do modelo F e a cabine estreita do modelo V.

Modelo GE, para pomares baixos: perfeito para se mover sob ramos baixos de culturas em linha.

Modelo GB, Ultra Baixo: projetado para culturas em túneis e em estufas.

Modelo GT, para pomares de linhas largas: conforto ideal máximo para pomares com linhas largas e trabalho em campo aberto.

Modelo V, para vinha: específico para trabalhar entre as estreitas linhas de vinha.

<p>F 1200 mm</p>  <p>2460/2830 mm</p> <p>• Comprimento 1330/1770 mm</p>	<p>S 1000 mm</p>  <p>2460/2830 mm</p> <p>• Comprimento 1330/1770 mm</p>	<p>V 1000 mm</p>  <p>2430/2780 mm</p> <p>• Comprimento 1000/1680 mm</p>	<p>GT 1200 mm</p>  <p>2480/2850 mm</p> <p>• Comprimento 1500/1950 mm</p>
<p>F</p>  <p>1435/1535 mm</p> <p>• Comprimento 1340/1690 mm</p>	<p>GE</p>  <p>1410/1435 mm</p> <p>• Comprimento 1415/1530 mm</p>	<p>GB</p>  <p>1385 mm</p> <p>• Comprimento 1400/1510 mm</p>	<p>GT</p>  <p>1460/1560 mm</p> <p>• Comprimento 1510/2100 mm</p>



CABINE

Visibilidade total, conforto máximo, proteção de Categoria 4. *pág. 6*

CONDUÇÃO POR SATÉLITE

Maior precisão, maior produtividade. *pág. 24*

ISOBUS

Gestão de implementos fácil e eficiente. *pág. 25*

SISTEMA HIDRÁULICO

Inovador, de alto desempenho, configurável. *pág. 20*

MOTOR

Stage V. *pág. 28*

EIXO SUSPENSO

Manobrabilidade e conforto inigualáveis. *pág. 18*

ESCAPE

Emissões sob controlo. *pág. 29*

TRANSMISSÃO

Versátil e adaptado a cada necessidade. *pág. 14*

ELEVADOR ELETRÓNICO

Potente e fácil de usar. *pág. 22*



Da cabine tenho um campo de visão completo, mesmo das alfaias. E as suspensões são fabulosas, tem uma plataforma plana... para mim é muito confortável. E o sistema de filtração? Absolutamente perfeito! Finalmente posso realizar os tratamentos com total segurança...

Luis

CABINE LOUNGE: VISIBILIDADE TOTAL E CONFORTO DE PRIMEIRA CLASSE

A Lounge Cab é um verdadeiro escritório móvel onde trabalhar se torna divertido. A sua estrutura de 4 postes garante uma visibilidade total a 360°. Além disso, o fácil acesso graças às portas articuladas na parte traseira, a plataforma plana e desimpedida, o assento ajustável do operador, os controlos ergonómicos, os materiais inspirados no sector automóvel e o ar condicionado tornam esta cabine num ambiente de trabalho perfeito em qualquer estação.

Nos modelos F e GT, a largura externa da cabine é de 1205 mm, enquanto nos modelos S e V é de 1000 mm.

VISIBILIDADE



POSIÇÃO DE CONDUÇÃO À MEDIDA: MAIS CONFORTO, MELHOR CONTROLO, MAIOR PRODUTIVIDADE

O interior do **REX4** Lounge Cab é inspirado na indústria automóvel para proporcionar ao operador um ambiente de condução e trabalho mais confortável. Aqui tem tudo sob controlo e ao seu alcance.

O painel de instrumentos digital mantém-no constantemente informado sobre o desempenho do trator; a coluna de direção telescópica de inclinação ajustável é projetada para inclinar com o painel; o banco do operador com suspensão pneumática proporciona o máximo conforto de assento; o joystick e todas as alavancas e pedais de controlo estão posicionados ergonomicamente para máxima facilidade de operação. Estas qualidades garantem maior conforto ao operador e melhor controlo do trabalho, resultando em aumento de produtividade.

DESTAQUES

- Design de quatro postes para uma visibilidade total inigualável.
- Plataforma plana para conforto perfeito.
- Assento com suspensão pneumática, volante telescópico ajustável em inclinação.
- Controlos ergonómicos. Barra de suporte do monitor disponível, com suporte ajustável.
- Configuração inspirada em automóveis.
- O melhor isolamento térmico e acústico da categoria.
- Proteção de categoria 4 para máxima segurança do operador durante a pulverização de pesticidas.
- Cabine suspensa em Sinoblocos. Suspensão em amortecedores mecânicos com mola também está disponível.



EIXO E CABINE SUSPENSOS: CONFORTO E PRODUTIVIDADE

A **REX4** Lounge Cab é suspensa em Sinoblocos Hidráulicos. Os modelos F e GT podem ser equipados com amortecedores mecânicos de mola, com curso vertical de até 60 mm. Nos modelos F, S e GT, o eixo dianteiro pode ser suspenso: soluções à prova de vibração para um ambiente de trabalho mais confortável. Porque a Landini sabe que mais conforto significa mais produtividade.

EXCELENTE CONTROLO CLIMÁTICO

Um sistema de ar condicionado super eficiente, localizado no teto da cabine, cria um ambiente de trabalho ideal para todas as estações do ano. Os controlos climáticos estão convenientemente integrados na consola superior do lado esquerdo do operador. A ventilação natural é assegurada pelos pábrisas dianteiros e traseiros de abrir.



TRANQUILIDADE E SEGURANÇA A BORDO

A Lounge Cab possui um excelente sistema de isolamento acústico e pressurização que cria um ambiente de trabalho silencioso e isento de poeira. Além disso, um filtro de carvão ativado Categoria 4 protege o operador da contaminação durante a aplicação de pesticidas.





ADEGA MURGO

A **Landini** é parceira em excelência da adega **Murgo**. Fundada em 1860, a **propriedade vinícola de Murgo** está localizada nas encostas do Monte Etna, onde o solo vulcânico fértil e um microclima único proporcionam um ambiente ideal para a cultura da vinha. As castas autóctones, a vinificação manual, os baixos rendimentos e a atenção cuidada em todas as etapas do processo de vinificação criam um vinho complexo com um carácter único. A **propriedade de Murgo** também produz citrinos e azeite extra virgem de qualidade superior obtido a partir de azeitonas Nocellara Etna, a variedade da região do Etna que produz azeites de grande elegância. Um forte compromisso com o respeito pelo meio ambiente e a procura contínua pela excelência da qualidade levaram a Adega **Murgo** não só a adotar práticas de agricultura orgânica, mas também a desenvolver as suas próprias especificações de produção e comercialização mais rigorosas. Nas encostas vulcânicas do Monte Etna, tradição e inovação misturam-se e moldam a história da Adega Murgo.



PLATAFORMA ESPAÇOSA PARA MAIOR CONFORTO E FACILIDADE DE OPERAÇÃO

A plataforma **REX4** apresenta um design inovador que combina beleza e funcionalidade. As linhas elegantes e dinâmicas do capot e o perfil arredondado dos pára-lamas permitem que este trator trabalhe facilmente sob ramos baixos de pomares em linha. O resultado final é uma posição de condução espaçosa, confortável e segura, garantindo uma visibilidade panorâmica excepcional, maximizando assim a produtividade.

PLATAFORMA

PLAT

DESTAQUES

- Plataforma espaçosa e confortável montada em Sinoblocos.
- Facilidade de acesso ao posto de condução, sem obstáculos.
- Visibilidade total máxima de 360°.
- Controlos fáceis de usar.
- O modelo GB oferece a posição de condução mais baixa da sua classe.
- Todos os elementos acima da linha do capot podem ser dobrados.

MÁXIMO CONFORTO E MENOS FADIGA: TODO O FOCO NO OPERADOR

Plataforma ampla, montada em sinoblocos, para reduzir o stress proveniente do solo; fácil acesso à posição do operador; excelente espaço entre o volante e o assento; controlos fáceis de usar: no modelo **REX4** tudo é projetado para facilitar os movimentos do operador, reduzir a fadiga e garantir o máximo conforto.

*Os ramos nos meus pomares são baixos, mas o meu novo REX4 de plataforma nem se apercebe... E também tenho um campo de visão completo, é muito confortável e a manutenção leva apenas alguns segundos. O que mais poderia pedir...
William*



ROPS ARTICULÁVEL

O ROPS está equipado com cilindros pneumáticos para o ajudar a elevar e descer a estrutura.



MANUTENÇÃO MAIS FÁCIL

Manutenção mais rápida significa redução de custos e, acima de tudo, maior produtividade. A Landini sabe disso e estudou uma série de soluções para simplificar essas operações, reduzindo os tempos de máquina parada:

1. A caixa de fusíveis está localizada num compartimento da consola central, protegida por uma aba prática de um clique.
2. A caixa da unidade de controlo eletrónico é instalada atrás do assento e é de fácil acesso.
3. O cabo da embraiagem e o inversor são de fácil acesso para manutenção, graças aos painéis removíveis na lateral do túnel central.
4. Acesso imediato aos componentes sob a plataforma e cablagem elétrica, graças à tampa do túnel central.
5. Fácil acesso aos componentes traseiros, para manutenção dos distribuidores hidráulicos e do elevador: desaparafusando os suportes da plataforma, a parte traseira pode ser elevada em até 50 mm sem ter que a remover.

REX4 ULTRA BAIXO, PARA AGRICULTORES EXIGENTES

O **REX4** GB Ultra Baixo é a solução ideal para culturas em linha em túneis, em estufas ou com ramagem suspensa, como nas plantações de kiwi. As suas vantagens incluem: o assento do operador mais baixo da sua categoria; volante e encosto abaixo da linha do capot, com altura do volante de apenas 1280 mm; ROPS articulável e suporte de placa de matrícula.



EFICIENTE



TRANSMISSÃO À MEDIDA, PARA TODAS AS NECESSIDADES

O **REX4** está equipado com uma transmissão Speed Four: 4 marchas sincronizadas e 3 gamas de velocidade mecânicas, para um total de 12 F + 12 T. Com a Super-redutora chega a 16 F + 16 T. A transmissão Speed Four é modular, podendo ser personalizada com as seguintes opções:

- **Power Four:** 2 marchas sob carga High-Low, 24 F + 24 T; com a Super-redutora: 32 F + 32 T.
- **T-Tronic:** 3 velocidades sob carga High-Medium-Low, 36 F + 12 T; com a Super-redutora: 48 F + 16 T.
- **RoboShift:** caixa de velocidades robotizada, 36 F + 12 T; com a Super-redutora: 48 F + 16 T, para o máximo conforto.

DESTAQUES

Recomendaram-me e escolhi a transmissão RoboShift... Agora controlo tudo a partir do joystick, sem alavancas... posso concentrar-me mais no meu trabalho e respirar melhor na cabine. Tenho que afirmar: depois de experimentar, não quero outra coisa.

Franco

- Transmissão RoboShift H-M-L, com controlo robotizado das 3 meias mudanças e das 4 velocidades mecânicas, usando o joystick multifuncional eletrónico.
- Inversor Assistido, com ajuste eletrónico de sensibilidade de acionamento.

ECO FORTY PARA CONSUMO DE COMBUSTÍVEL E RUÍDO REDUZIDOS

Na gama rápida, o sistema Eco Forty instalado na versão standard das transmissões Power Four, T-Tronic e Robo-Shit, proporciona velocidade máxima de 40 km/h com regime do motor de apenas 1750 rpm, resultando num aumento de economia de combustível e menor ruído durante a deslocação e transporte rodoviário.

COMBINAÇÕES DE TRANSMISSÃO DISPONÍVEIS PARA CABINE REX4	
INVERSOR SINCRONIZADO	12AV+12R
SUPER-REDUTORA + INVERSOR SINCRONIZADO	16AV+16R
POWER FOUR + SUPER-REDUTORA + INVERSOR SINCRONIZADO	32AV+32R
INVERSOR HIDRÁULICO	12AV+12R
SUPER-REDUTORA + INVERSOR HIDRÁULICO	16AV+16R
POWER FOUR + SUPER-REDUTORA + INVERSOR HIDRÁULICO	32AV+32R
T-TRONIC + INVERSOR HIDRÁULICO	36AV+12R
T-TRONIC + SUPER-REDUTORA + INVERSOR HIDRÁULICO	48AV+16R

OPÇÕES DE INVERSOR MECÂNICO OU ASSISTIDO E DE-CLUTCH

O **REX4** standard está equipado com um inversor mecânico sincronizado. Opcionalmente está disponível um inversor assistido com engate e desengate automático da embraiagem e modulação de resposta para se adequar às condições de operação. Este sistema protege o equipamento e o trator de impactos de arranque e garante ao operador o máximo conforto de condução. As transmissões equipadas com inversor assistido estão equipadas com um botão De-Clutch, localizado na alavanca de engrenagens, para permitir o engate das marchas sem usar o pedal da embraiagem.



TRANSMISSÃO ROBOTIZADA ROBOSHIFT, INOVAÇÃO VANTAJOSA

A transmissão RoboShift possui uma caixa assistida tanto nas 3 meias mudanças H-M-L sob carga como nas versões Speed Four de 4 marchas. A RoboShift é a transmissão com mais vantagens:

Mais Conforto: a caixa de velocidades robotizada RoboShift é gerida pelo simples e prático joystick multifunções, proporcionando um conforto extra.

Mais produtividade: a caixa de velocidades eletrónica RoboShift permite aos operadores escolher entre a extrema simplicidade de trabalhar em modo manual, que permite gerir a caixa de velocidades com dois botões, e o conforto extremo de trabalhar em modo automático, que identifica automaticamente a melhor engrenagem, deixando os operadores livres para se concentrarem no trabalho, em benefício da produtividade.



TOMADA DE FORÇA A 2 OU 4 VELOCIDADES

A tomada de força está disponível com 2 velocidades diferentes: 540 / 540E ou 540 / 1000 rpm. A TDF também está disponível em 4 velocidades: 540 / 540E / 1000 / 1000E rpm. Um recurso da TDF Auto, disponível em combinação com o engate eletrónico, irá desengatar e reengatar automaticamente a TDF em alturas do elevador de três pontos definidas pelo operador, dando ao operador um controlo preciso do implemento durante as manobras nas cabeceiras. O modelo **REX4** pode ser equipado com uma TDF frontal de 1000 rpm, totalmente integrada no chassis, trazendo vantagens de robustez e compacidade.



ENGATE DA TDF MODULADO PARA MAIOR CONFORTO DO OPERADOR

Um botão assistido permite o engate modulado da TDF. Este engate suave e modulado evita o engate súbito do eixo para maior conforto do operador.

ÁGIL

EIXO ESTREITO PARA MODELOS V

Para facilitar a direção, o modelo V está equipado com um eixo rígido estreito de articulação elevada com uma medida mínima de 1.000 mm no total.

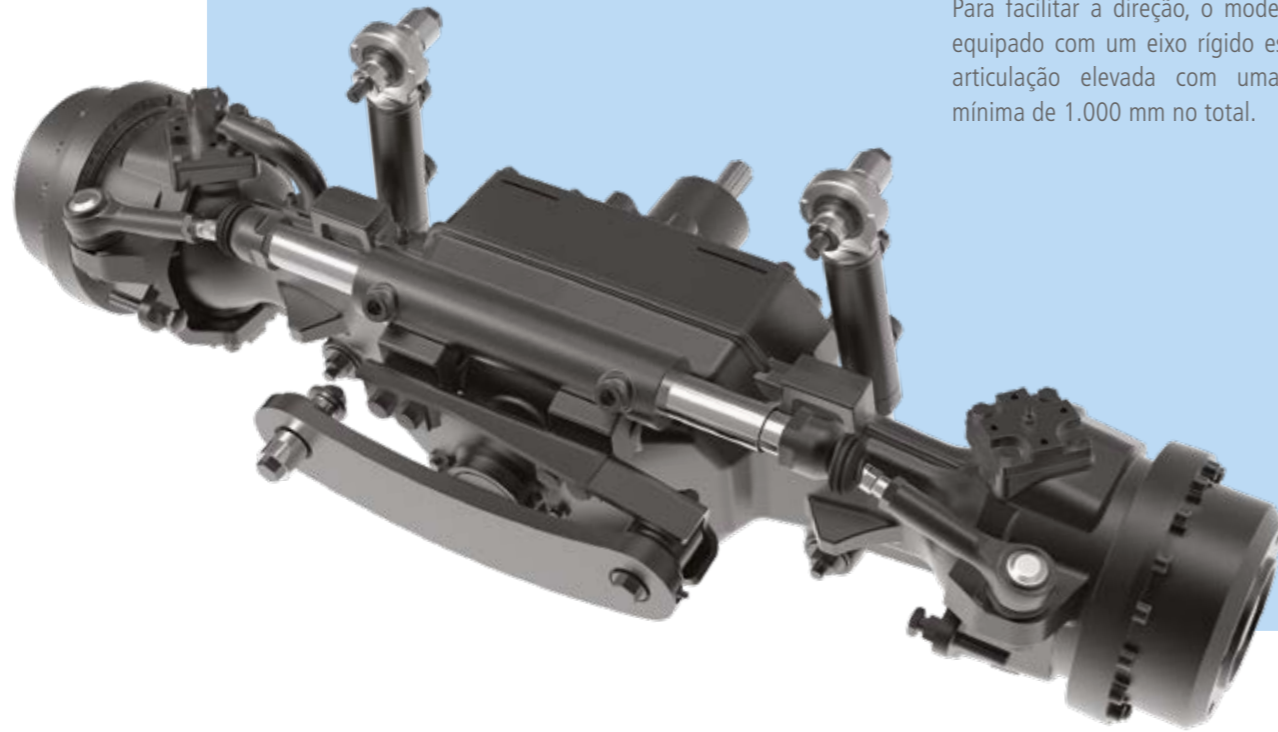

EIXO SUSPENSO PARA MANOBRABILIDADE INCOMPARÁVEL

Um sistema de eixo dianteiro suspenso está disponível opcionalmente para o F, S e GT, além da opção de eixo rígido clássico. Este eixo está equipado com um bloqueio do diferencial e travões de disco em banho de óleo que, combinados com os traseiros, garantem uma travagem eficaz às 4 rodas. A manobrabilidade é excelente, com um ângulo de direção de até 55°.

O eixo suspenso, ao contrário da versão rígida, permite que o **REX4** enfrente terrenos extremamente acidentados, garantindo a máxima tração em cada roda, além de maior estabilidade e manobrabilidade do veículo. Melhora a tração e a manobra em campo e aumenta a segurança, a velocidade e o conforto do operador na estrada.

BLOQUEIOS ELETRO-HIDRÁULICOS PARA TRACÇÃO PERFEITA

A tração é sempre perfeita, mesmo nos terrenos mais acidentados, graças ao engate eletro-hidráulico da tração às quatro rodas e ao bloqueio simultâneo dos diferenciais Hydra-Lock. A prática função Auto permite que o operador habilite o engate e desengate durante as manobras de cabeceira e transporte.



AMPLA ESCOLHA DE RODAS, PARA RESPONDER A TODAS AS NECESSIDADES POSSÍVEIS

As versões F e S estão equipadas com pneus traseiros de 24 ou 28 polegadas. Para a versão GT, pneus de 24 polegadas, extra-largos de 28 polegadas e sobredimensionados de 30 polegadas radiais também se encontram disponíveis, confirmando a sua vocação mista: pomares amplos e campo aberto.

O **REX4** pode ser equipado com jantes reforçadas para maior velocidade gerada pela alta potência, com uma via variável de 8 posições. Esta solução permite que os operadores trabalhem com cargas mais pesadas e proporciona mais estabilidade durante as atividades de trabalho e transporte, aumentando a produtividade, conforto e segurança.



VERSÁTIL

SISTEMA HIDRÁULICO INOVADOR PARA MÁXIMA FLEXIBILIDADE

O novo sistema hidráulico **REX4** é mais flexível do que nunca, para garantir a cada agricultor soluções personalizadas que respondam às suas necessidades individuais.

O sistema hidráulico standard possui uma bomba dupla que fornece 58 + 30 l/min ao elevador traseiro e aos distribuidores hidráulicos e 30 l/min ao sistema de direção. Uma bomba tripla opcional de 30 + 58 + 36 l/min também está disponível sob pedido: as duas primeiras bombas são dedicadas ao elevador traseiro e aos distribuidores hidráulicos traseiros e ventrais e, combinando as taxas de caudal, atingem uma capacidade máxima de 88 l/min, dos quais 54 l/min já estão disponíveis a um regime do motor de apenas 1500 rpm; a terceira bomba é independente e serve o circuito de direção.

A configuração do circuito hidráulico permite o uso de até 7 distribuidores hidráulicos, sendo 4 distribuidores traseiros mecânicos ou eletro-hidráulicos e 3 distribuidores ventrais eletro-hidráulicos.

O **REX4** também pode ser equipado com um seletor de caudal, com um desviador de 4 ou 6 saídas, para controlar vários elementos com um único sistema de controlo, ou uma válvula desviadora de caudal, para regular o caudal de óleo nos distribuidores hidráulicos. Além disso, também pode ser equipado com estabilizadores hidráulicos, terceiro ponto e tirante direito: 2 botões simples gerem os seus movimentos, para engate de implementos ou para ajustes durante o trabalho de colheita em linha.

DESTAQUES

Eu cultivo mais de uma cultura na minha exploração e tenho que realizar uma variedade de processos diferentes, por isso queria que o novo trator fosse versátil. Com o REX4 consegui configurar o circuito hidráulico tal como queria... e descobri que também é muito eficiente: a poupança de combustível é evidente.

João

- Circuito hidráulico de centro aberto: bomba dupla com 58 + 30 l/min ou bomba tripla com 30 + 58 + 36 l/min. A eficiência é melhorada graças ao caudal total de serviço de 88 l/min.

O ELEVADOR FÁCIL DE USAR FACILITA O TRABALHO

Controlos na ponta dos dedos convenientemente integrados no painel direito fornecem controlo fácil e simples do elevador eletrónico. Além disso, os sensores localizados nos braços inferiores do engate de três pontos permitem uma melhoria ideal da sensibilidade do elevador para a máxima eficiência da combinação trator-alfaia.

CONTROLOS DE ENGATE CONVENIENTES NOS GUARDA-LAMAS

O elevador eletrónico e os controlos da TDF estão localizados nos guarda-lamas traseiros, facilitando a fixação e o controlo de implementos a partir do solo.

ACOPLAMENTOS RÁPIDOS PRÁTICOS

Os acoplamentos de engate rápido de alta qualidade, montados na parte frontal e traseira do trator, são facilmente acessíveis para uma operação conveniente e rápida.



UM JOYSTICK PRÁTICO CONTROLA OS IMPLEMENTOS

As válvulas de controlo de montagem ventral dianteiras são controladas por um joystick prático que opera os implementos de montagem frontal e ventral do trator. Com a transmissão RoboShift, um joystick multifuncional controla os implementos e a transmissão.

ELEVADOR TRASEIRO PRÁTICO E POTENTE

O elevador traseiro mecânico ou eletrónico de 3 pontos de Categoria 2 pode levantar 2.700 kg. Os modelos GT podem ser equipados opcionalmente com cilindros hidráulicos duplos para aumentar a capacidade de elevação até 3.400 kg.

ELEVADOR FRONTAL E TDF PARA VERSATILIDADE INCOMPARÁVEL

A versatilidade do REX4 é maximizada quando equipado com o engate eletrónico e a TDF frontal totalmente integrados no chassis para máxima compactação e robustez. O elevador dianteiro Categoria 1 a Categoria 2 é equipado com acoplamentos de libertação rápida e eleva até 1.700 kg. A TDF frontal engatada eletro-hidraulicamente atinge uma rotação de 1.000 rpm.



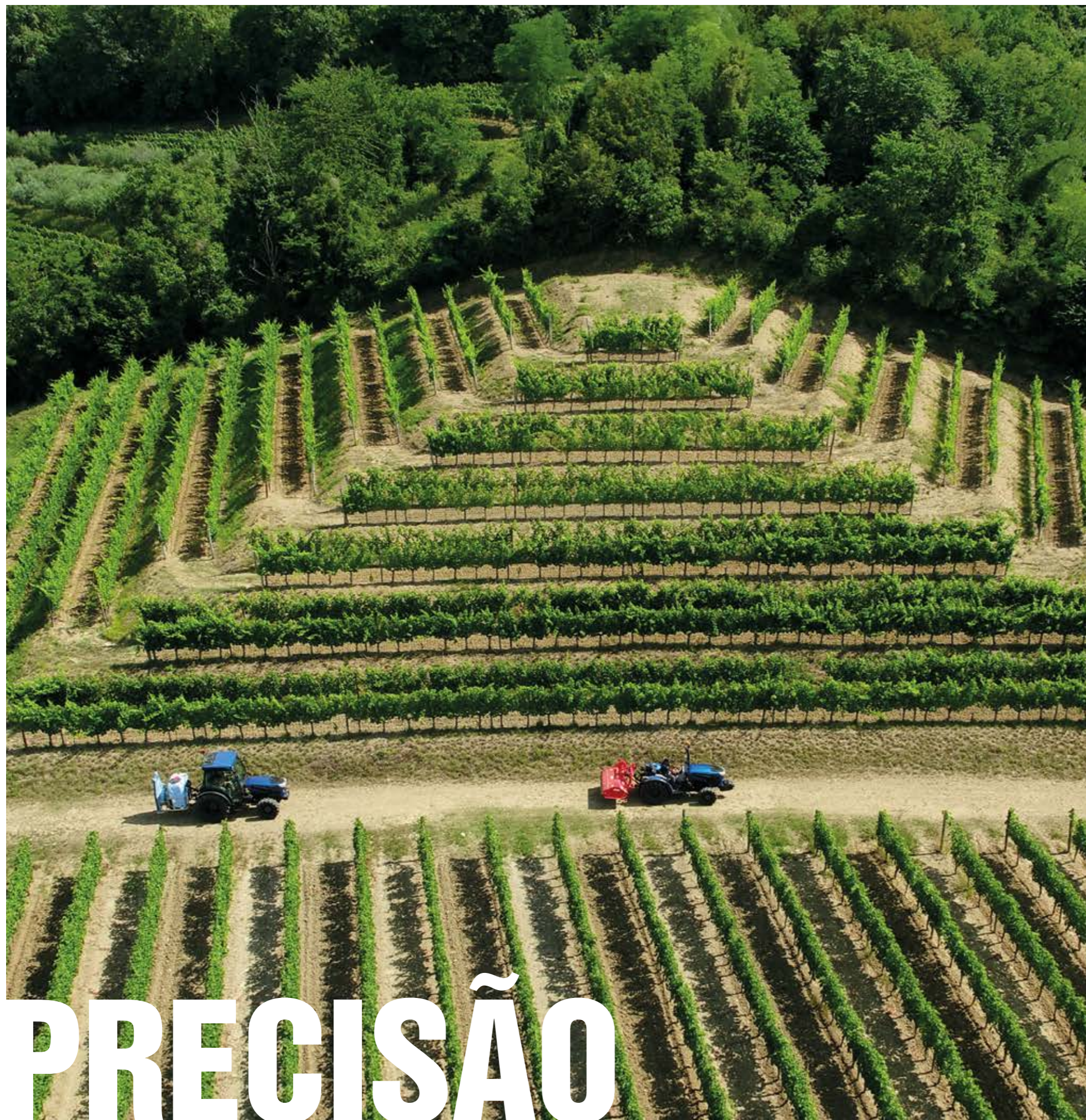

Adotei os novos sistemas de direção de precisão e controlo remoto Landini. Prometeram-me vantagens mas nunca esperei tantas... o meu trabalho é muito mais fácil, tenho tudo sob controlo, economizei dinheiro e aumentei a produtividade. Eu diria que é a escolha ideal.

Carlos

LANDINI É O LÍDER DA AGRICULTURA 4.0

A inovação tecnológica melhora as condições de trabalho, aumenta a produtividade e respeita o meio ambiente. Alinhada com essa filosofia, a Landini preparou os seus tratores para estratégias de Agricultura de Precisão e monitorização de Gestão de Frotas. Existem várias vantagens: ADS e orientação baseada em satélite fornecem precisão de trabalho incomparável; o sistema ISObus permite a perfeita gestão dos implementos, mesmo no modo automático; o sistema de telemetria controla a frota e analisa os dados; o sistema de diagnóstico remoto processa os sinais remotamente. A Landini responde com ações e não com palavras: garante mais eficiência e mais rentabilidade, ao mesmo tempo que proporciona mais simplicidade, mais segurança e mais conforto.



SISTEMA DE CONDUÇÃO AVANÇADO E DIREÇÃO DE PRECISÃO: VANTAGENS EM TODO O LADO

Trabalhar em plantações em linha é um desafio, porque controlar a condução e os implementos ao mesmo tempo requer a máxima atenção. Para garantir maior conforto e produtividade, a Landini lançou o seu próprio Advanced Driving System - ADS, uma tecnologia inovadora que pode ser integrada ao sistema de direção de precisão, que proporciona muitas vantagens:

- > o novo sistema de direção de precisão ADS gera eficiência: o operador concentra-se 100% no seu trabalho agrícola, permitindo que o trator controle a trajetória de condução automaticamente.
- > O ADS utiliza um estilo de condução automotiva aumentando a rigidez do volante de acordo com o aumento da velocidade, tornando o controlo mais suave, retornando automaticamente as rodas para a posição central após uma curva.
- > O ADS adapta o sistema de condução de acordo com o tipo de terreno, reduzindo o stress externo. Além disso, também permite armazenar as posições das rodas para operação em declive e em sulco.
- > A direção de precisão, conectada ao satélite e perfeitamente integrada ao sistema ADS, calcula as rotas mais rápidas e eficazes.
- > Otimizando a distância percorrida no campo, reduz o desgaste do trator e implemento e economiza combustível.
- > Todas as informações de direção podem ser controladas a partir do monitor de ecrã tátil de 8,4".

O Landini Advanced Driving System facilita o trabalho, aumenta a eficiência e a saúde do trator, garantindo maior eficiência e desempenho.

ISOBUS & ISOBUS GREEN, PARA UM TRABALHO MAIS FÁCIL E EFICIENTE

A Argo Tractors recebeu a certificação ISOBus da AEF em 2015. O sistema ISOBus é o protocolo standard que permite que o computador de bordo se comunique com o trator e implementos. Todos os implementos ISOBus são geridos com facilidade e precisão através do monitor de ecrã tátil de 8,4" para obter maior eficiência operacional e, portanto, maior produtividade. A Landini é a promotora do projeto inovador ISOBus Green, capaz de aplicar o ISOBus em todos os implementos mecânicos já em uso na exploração e não equipados com sistema ISOBus nativo.

GESTÃO DE FROTA E DIAGNÓSTICO LANDINI, PARA CULTIVAR RENDIMENTOS

Inovadora por tradição, a Landini preparou a sua frota de tratores para gestão remota e diagnóstico.

O sistema Landini Fleet & Diagnostic Management foi projetado para reduzir custos operacionais e aumentar a eficiência e a rentabilidade, também graças a decisões mais fundamentadas e baseadas em dados fiáveis. Esta solução avançada é baseada em 4 pontos focais principais:

1. Controlo de frota: exhibe a posição dos tratores e mede a sua eficiência usando parâmetros como velocidade, desempenho do motor, consumo médio e progresso do trabalho.

2. Análise de dados: quantifica os custos, produtividade e o desempenho de cada máquina, destacando os lucros para a empresa. Esta informação é essencial para prever e organizar os planos de trabalho.

3. Diagnóstico remoto e manutenção: o serviço de suporte ocorre em tempo real para adotar as soluções mais adequadas e melhorar o desempenho, reduzindo os tempos de máquina parada e prolongando a vida útil da frota.

4. Memória de dados de trabalho: define as áreas de trabalho e armazena os dados da atividade para as etapas subsequentes. Isto elimina erros e maximiza o desempenho.

A Landini respondeu sempre com ações, não com palavras: o sistema Landini Fleet & Diagnostic Management permite que o agricultor faça a gestão da frota fazendo as escolhas mais corretas, para manter a eficiência perfeita dos tratores, otimizando o trabalho e aumentando as margens de lucro.



POTENTE

UM NOVO CORAÇÃO BATE SOB O CAPOT DO REX4: O MOTOR DEUTZ-AG TCD STAGE V

O REX4 está equipado com a última geração topo de gama dos motores Deutz-AG TCD Stage V de 2,9 litros e 4 cilindros de 75 a 112 cv, turbo intercooler e injeção eletrônica Common Rail. Com uma potência máxima entre 1500 e 2000 rpm, esses motores são extremamente eficientes: oferecem maior potência, reduzem o consumo de combustível e proporcionam maior versatilidade de uso. A capacidade do depósito de combustível é de 65 ou 85 l, dependendo da versão.

O consumo de combustível é reduzido ao mínimo graças à regeneração passiva de gases de escape e à presença do Engine Memo Switch, dispositivo que permite ao operador armazenar e recuperar o regime do motor mais adequada ao implemento utilizado.

O motor do meu novo REX4 provou ser eficiente, não há dúvida sobre isso. É arrojado, consome menos, requer menos manutenção... por isso poupa-me tempo... e o sistema Stage V escondido sob o capot dá-me uma visão clara do trabalho.

Ricardo

MOTORES STAGE V: EMISSÕES CONTROLADAS

O Landini REX4 está em conformidade com os padrões de emissão Stage V com tecnologias inovadoras: um filtro de partículas DPF de regeneração passiva; um catalisador de oxidação DOC; o sistema de redução seletiva de catalisador SCR para modelos com mais de 75 CV; e um depósito de AdBlue de 7,5 l, com sistema de abastecimento rápido. Estes sistemas de processamento de gases de escape estão localizados sob o capot, sem obstáculos frontais ou laterais e sem aumentar a altura, para garantir a máxima compactação do trator e preservar a visibilidade geral durante o trabalho.

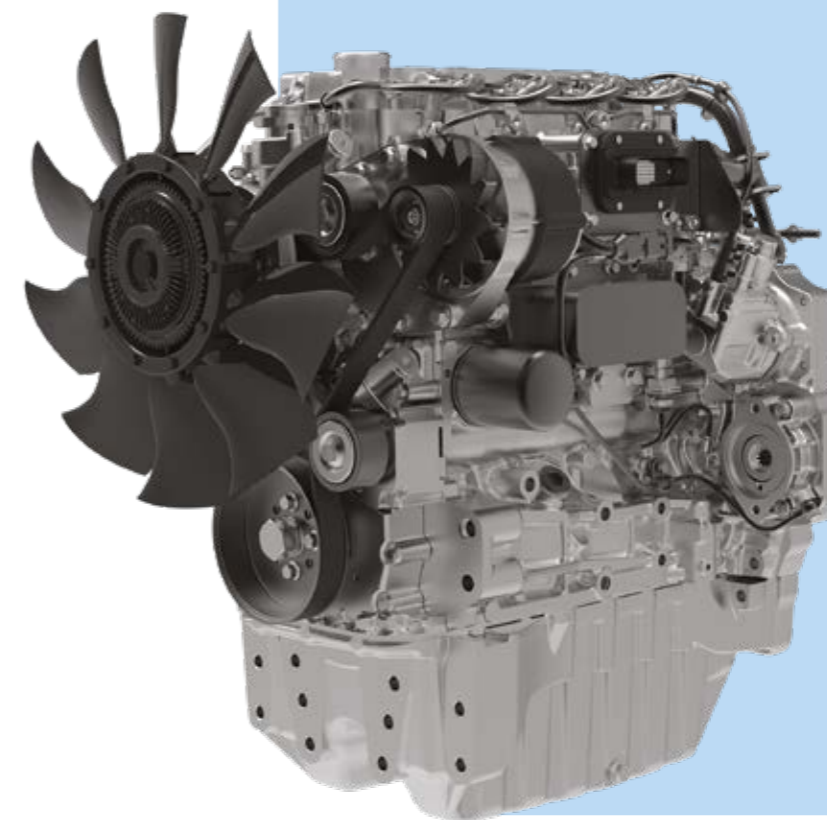



MANUTENÇÃO RÁPIDA PARA FACILITAR A SUA VIDA

O **REX4** é uma pedra angular quando se trata de fiabilidade e produtividade. Isso é visto nas inúmeras soluções projetadas para simplificar e agilizar a manutenção:

1. Intervalos de manutenção muito mais longos: aumentados para 1.000 horas.
2. O capot abre completamente e os painéis laterais podem ser removidos para facilitar o acesso ao compartimento do motor para rápidas intervenções de serviço e manutenção.
3. A tampa de abastecimento de óleo com a vareta está posicionada na parte inferior do motor, de modo que o abastecimento de óleo do motor pode ser feito sem abrir o capot.
4. O filtro de admissão do motor está posicionado de forma a facilitar a limpeza e substituição.
5. Os radiadores, instalados na frente do motor, e a tampa de proteção lateral removível permitem uma limpeza simples, rápida e completa.
6. Simples acesso ao pólo positivo da bateria, para facilitar qualquer arranque necessário com a ajuda de cabos.
7. O reabastecimento com AdBlue é rápido e fácil, graças à porta basculante do novo capot e à tampa especial que permite reabastecer sem desaparafusar.
8. Os filtros de ar, instalados na lateral do teto da cabine, são de fácil acesso e protegidos por grelhas de libertação rápida para manutenção rápida e fácil.
9. O nível de óleo na transmissão pode ser convenientemente verificado através da tampa de abastecimento de óleo com vareta colocada no eixo do trator.





PEÇAS DE REPOSIÇÃO E SERVIÇO LANDINI, PARA OFERECER SEMPRE O MELHOR

O seu Landini trabalha muito, mas parece sempre novo: com peças Landini genuínas, o tempo parece ter parado. As peças genuínas, parte integrante da manutenção programada e garantia estendida, são fabricadas por quem conhece o trator porque o projetou e fabricou, de acordo com os mais elevados padrões de qualidade para garantir o máximo desempenho e segurança. Existem várias vantagens:

- > Os pedidos são processados no mesmo dia da sua receção.
- > Todas as nossas peças de reposição têm até 12 meses de garantia e possuem um holograma não falsificável que certifica a originalidade e a qualidade construtiva do produto.
- > As peças Landini são fiáveis e económicas, melhorando o desempenho, garantindo a máxima produtividade e protegendo o valor do seu trator.

As peças genuínas Landini são fabricadas usando toda a nossa vasta experiência em design e engenharia: escolher Landini significa escolher compromisso com a mais alta qualidade.





TRADIÇÃO

PAIXÃO PELA INOVAÇÃO, DESDE 1884

Giovanni Landini tinha um sonho: mudar para sempre a história da agricultura levando a força das máquinas aos campos. Perseguiu o seu objetivo com grande determinação e, em 1884, realizou finalmente o seu sonho ao fundar a empresa Landini. Essa atitude em relação à inovação de design e produção é a qualidade que distinguiu a Landini ao longo dos seus muitos anos de tradição. Uma história caracterizada por um profundo compromisso humano, que, ao longo dos anos, se tornou a relação autêntica entre a empresa e as suas pessoas.

Em 1994, a Landini foi adquirida pelo Grupo Industrial Argo. A aquisição permitiu à empresa expandir a sua presença internacional, criando uma rede global de filiais e distribuidores. O sonho de Giovanni Landini era tornar o trabalho agrícola menos árduo e mais produtivo. O seu sonho perdura até hoje, pois a nossa qualidade de vida está intimamente ligada à qualidade da produção agrícola.

	REX 4-080 F-S-V-GT	REX 4-090 F-S-V-GT	REX 4-100 F-S-V-GT	REX 4-110 F-S-V-GT	REX 4-120 F-S-V-GT	
MOTOR						
Fabricante	Deutz AG					
Modelo	TCD 2,9 L4 HT	TCD 2,9 L4 HP				
Potência nominal (ISO)	cv/kW 75 / 55	79 / 58	86 / 63	95 / 70	105 / 77	
Potência máxima (ISO)	cv/kW 75 / 55	90 / 66	95 / 70	102 / 75	112 / 82	
Regime nominal	rpm	2200				
Regime de potência máxima	rpm	1500	1700	1700	1800	2000
Binário máximo	Nm	375	378	400	410	420
Regime de binário máximo	rpm	1600				
Reserva de binário	%	56,0	50,0	46,3	34,9	25,7
Cilindrada	cm³	2900				
Cilindros / Válvulas	4 TA / 8					
Categoria de emissões	Stage V / Tier IV					
Sistema de pós-tratamento	EGR + DOC + DPF	EGR + DOC + DPF + SCR				
Sistema de filtro de ar	Power Core					
Sistema de admissão de ar	turbo pós-refrigerado					
Sistema de injeção de combustível	common rail de alta pressão controlado eletronicamente					
Intervalo de Manutenção	1000 horas					
Sistema de refrigeração	líquido					
Tipo de ventilador	○ viscosstático					
Engine Memo Switch	●					
CAPACIDADES						
Depósito de combustível	l	80 (F) / 60 (S-V) / 85 (GT)				
Depósito de AdBlue / DEF	l	-	7,5			
Depósito de refrigerante	l	5				
TRANSMIÇÃO						
Tipo	● Speed Four - ○ Power Four (Hi-Lo) / T-Tronic (HML) / RoboShift (HML)					
Nº de velocidade F + T	● 12+12 - ○ 16+16 super-redutora / 24+24 Hi-Lo / 32+32 Hi-Lo+super-redutora / 36+12 HML / 48+16 HML+super-redutora					
Velocidade mínima	m/h	300 (F) / 280 (S-V) / 340 (GT)				
Regime do motor ECO a 40 km/h	rpm	○ 1750 (c/Hi-Lo/HML)				
Controlo de transmissão	● manual (Speed Four / Power Four / T-Tronic) ○ robotizado com joystick multifunções (RoboShift)					
Inversor de marcha	● inversor mecânico sincronizado - ○ RPS eletrohidráulico com controlo de modulação					
EIXOS DIANTEIRO E TRASEIRO						
Tipo de eixo dianteiro	● rígido - ○ suspenso (F-S-GT)					
Tipo de tração	4RM com engate eletro-hidráulico					
Bloqueio do diferencial dianteiro	● deslizamento limitado (F-S-GT com eixo dianteiro rígido) / Hydralock (V) ○ Hydralock (rígido / suspenso)					
TDF TRASEIRA						
Tipo	● embraiagem servoassistida ○ embraiagem multidisco eletrohidráulica (com inversor eletrohidráulico)					
Velocidades	rpm	● 540-540E - ○ 540-1000 / 540-540E-1000-1000E / TDF sincronizada ao avanço				
Regime do motor à velocidade nominal da TDF	rpm	1944 (540) / 1628 (540E) / 1917 (1000) / 1621 (1000E)				
Rotação - tipo de eixo estriado	sentido horário (visto da traseira do trator) - Eixo de TDF de 1-3/8" com 6 estrias					
TDF Auto	○ c/ engate traseiro eletrónico					
SISTEMA DE TRAVAGEM						
Sistema de travagem dianteiro	- (V) ○ travões multidisco em banho de óleo (F-S-GT c/eixo dianteiro Hydralock)					
Sistema de travagem traseiro	travões multidisco em banho de óleo					
Travão de mão	mecânico					
Sistema de travão de reboque	○ travão hidráulico (diretivas MR e CEE) / travão hidráulico (regulamentos CUNA)					
CIRCUITO HIDRÁULICO						
Tipo de circuito - tipo de bomba	● de centro aberto - bomba dupla - ○ de centro aberto - bomba tripla					
Caudal elevador & distribuidores + direção	l/min	● 58+30 ○ 30+58+36 (94 disponível para elevador e distribuidores traseiros e dianteiros)				

Distribuidores traseiros	● 2 mecânicos - ○ 3 mecânicos / 3 mecânicos + 1 eletrohidráulico / 4 eletrohidráulicos	
Distribuidores ventrais	○ 1 eletrohidráulico / 3 eletrohidráulicos	
Engates rápidos dianteiros	○ 2 + 1 com retorno livre de caudal/ 4 + 2 com retorno livre de caudal / 6 + 2 com retorno livre de caudal/ 8 + 2 com retorno livre de caudal	
Retorno de caudal livre	●	
Divisor de caudal c/seletor de caudal	○ 2 / 3 secções	
Capacidade de extração de óleo hidráulico	l	● 25 - ○ 30 (con inversor eletrohidráulico)
ELEVADOR HIDRÁULICO TRASEIRO		
Tipo	● mecânico com controlo de posição/esforço/misto ○ eletrónico com controlo de posição/esforço/misto	
Categoria - tipo de engate	● Cat. 2 - extremidades fixa ○ Cat. 2 - engates rápidos c/terceiro ponto mecânico ou hidráulico	
ELS - Ergonomic Lift System	○ para engate traseiro mecânico	
Capacidade máxima de elevação nos pontos de engate	kg	● 2700 - ○ 3400 (GT c/cilindros auxiliares)
ELEVADOR HIDRÁULICO DIANTEIRO		
Tipo	○ electrohidráulico	
Categoria - tipo de enganches	Cat. 1/2/2N - enganches rápidos	
Capacidade máxima de elevación en los ganchos	kg	1700 (F-S-GT) / 1400 (V)
TOMA DE FUERZA DELANTERA		
Tipo	- (V) ○ multidisco eletrohidráulico com engate modulado (F-S-GT)	
Velocidades	rpm	1000
Regime do motor à velocidade nominal da TDF	rpm	1800
Rotação - tipo de eixo estriado	sentido anti-horário (visto da frente do trator) - Eixo de TDF de 1-3/8" com 6 estrias	
CABINE E POSIÇÃO DE CONDUÇÃO		
Tipo de Cabine	○ Cabine monobloco de alta visibilidade de 4 postes com piso plano e janelas dianteiras e traseiras de abrir	
Suspensão da cabine	● suspenso em sinóbloco Hydro ○ suspensão mecânica com amortecedores (F-GT)	
Nível de ruído na cabine	dB(A)	73
Filtro de ar da cabine - categoria de filtração	● filtro de pó - Cat.2 - ○ filtro de carvão ativo - Cat.4	
Ar condicionado	● A/C manual - ○ A/C automático - c/Cat. 4 filtragem	
Sistema de rádio	● adaptador de rádio - ○ rádio DAB e sistema áudio	
Luzes	● luzes de condução e de trabalho de halogéneo ○ Luzes de condução e trabalho LED	
Pirilampo	○ halogénio / LED	
TECNOLOGIA DE BORDO		
Conector ISOBus frontal / traseiro	○ tomada ISOBus dianteiro e traseiro	
EazySteer	○ c/Advanced Driving System (ADS)	
Gestão de frota - Landini Fleet Management - pré-instalação	●	
Fleet & Remote Diagnostic Management e Landini Farm Pro Pack - 1 ano de subscrição	● - nos mercados habilitados	
Fleet & Remote Diagnostic Management e Landini Farm Pro Pack - 3 anos de subscrição	○ - nos mercados habilitados	
Fleet & Remote Diagnostic Management e Landini Farm Pro Pack - 5 anos de subscrição	○ - nos mercados habilitados	
DIMENSÕES E PESOS		
Distância entre eixos	mm	2140 (F-S-GT) / 2190 (V)
Altura do topo da cabine ao centro do eixo traseiro	mm	1875 (Cat.2) / 1930 (Cat.4)
Altura do topo do capot ao centro do eixo traseiro	mm	825 (885 en el punto más alto del capó)
Largura total Min.-máx.	mm	1330-1770 (F) / 1330-1770 (S) / 1000-1680 (V) / 1500-1950 (GT)
Pneus traseiros mínimos - Raio Índice (IR)	mm	380/70R24 - 575 (F-S) / 360/70R20 - 500 (V) / 420/70R24 - 600 (GT)
Max pneus traseiros - Raio Índice (IR)	mm	420/70R28 - 650 (F-S) / 360/70R28 - 600 (V) / 420/70R30-480/70R28 - 675 (GT)
Peso	kg	2900 - 3250 (GT)
Peso bruto do veículo	kg	5250
Estrutura de montagem para implementos frontais e ventrais	● chassis c/ pré-instalação integrada para implementos frontais e ventrais ○ suportes para implementos ventrais	
Suporte de peso frontal	integrado	
Pesos dianteiros	kg	○ 6x28 / 8x28 / 4x42 / 8x42 (F-S) - ○ 6x36 / 8x36 (GT) - ○ 6x28 (V)
Pesos traseiros	kg	○ 2x45 (1 x roda) / 4x45 (2 x roda)

Legenda: ● de série ○ opcional - não disponível

	REX 4-080 F-GE-GB-GT	REX 4-090 F-GE-GB-GT	REX 4-100 F-GE-GB-GT	REX 4-110 F-GE-GB-GT	REX 4-120 F-GE-GB-GT
MOTOR					
Fabricante	Deutz AG				
Modelo	TCD 2,9 L4 HT	TCD 2,9 L4 HP			
Potência nominal (ISO)	CV/kW 75 / 55	79 / 58	86 / 63	95 / 70	105 / 77
Potência máxima (ISO)	CV/kW 75 / 55	90 / 66	95 / 70	102 / 75	112 / 82
Regime nominal	rpm	2200			
Regime de potência máxima	rpm	1500	1700	1700	1800
Binário máximo	Nm	375	378	400	410
Regime de binário máximo	rpm	1600			
Reserva de binário	%	56,0	50,0	46,3	34,9
Cilindrada	cm³	2900			
Cilindros / Válvulas		4 TA / 8			
Categoria de emissões		Stage V / Tier IV			
Sistema de pós-tratamento	EGR + DOC + DPF	EGR + DOC + DPF + SCR			
Sistema de filtro de ar		Power Core			
Sistema de admissão de ar		turbo pós-refrigerado			
Sistema de injeção de combustível		common rail de alta pressão controlado eletronicamente			
Intervalo de Manutenção		1000 horas			
Sistema de refrigeração		líquido			
Tipo de ventilador		○ viscosstático			
Engine Memo Switch		●			
CAPACIDADES					
Depósito de combustível	l	65 (F-GE-GB) / 70 (GT)			
Depósito de AdBlue / DEF	l	-	7,5		
Depósito de refrigerante	l	5			
TRANSMIÇÃO					
Tipo		● Speed Four - ○ Power Four (Hi-Lo) / T-Tronic (HML)			
Nº de velocidade F + T		● 12+12 - ○ 16+16 super-redutora / 24+24 Hi-Lo / 32+32 Hi-Lo+super-redutora / 36+12 HML / 48+16 HML+super-redutora			
Velocidade mínima	m/h	300 (F) / 280 (S-V) / 340 (GT)			
Regime do motor ECO a 40 km/h	rpm	○ 1750 (c/Hi-Lo/HML)			
Controlo de transmissão		manual			
Inversor de marcha		● inversor mecânico sincronizado - ○ inversor eletrohidráulico com controlo de modulação			
EIXOS DIANTEIRO E TRASEIRO					
Tipo de eixo dianteiro		● rígido - ○ suspenso (F-S-GT)			
Tipo de tração		4RM com engate eletro-hidráulico			
Bloqueio do diferencial dianteiro		● deslizamento limitado (rígido) - ○ Hydralock (rígido / suspenso)			
TDF TRASEIRA					
Tipo		● embraiagem servoassistida ○ embraiagem multidisco eletrohidráulica (c/ inversor hidráulico)			
Velocidades	rpm	● 540-540E - ○ 540-1000 / 540-540E-1000-1000E / TDF sincronizada ao avanço			
Regime do motor à velocidade nominal da TDF	rpm	1944 (540) / 1628 (540E) / 1917 (1000) / 1621 (1000E)			
Rotação - tipo de eixo estriado		sentido horário (visto da traseira do trator) - Eixo de TDF de 1-3/8" com 6 estrias			
TDF Auto		○ c/ engate traseiro eletrónico			
SISTEMA DE TRAVAGEM					
Sistema de travagem dianteiro		○ travões multidisco em banho de óleo (c/eixo dianteiro Hydralock)			
Sistema de travagem traseiro		travões multidisco em banho de óleo			
Travão de mão		mecânico			
Sistema de travão de reboque		○ travão hidráulico (diretivas MR e CEE) / travão hidráulico (regulamentos CUNA)			
CIRCUITO HIDRÁULICO					
Tipo de circuito - tipo de bomba		● de centro aberto - bomba dupla - ○ de centro aberto - bomba tripla			
Caudal elevador & distribuidores + direção	l/min	● 58+30 ○ 30+58+36 (94 disponível para elevador e distribuidores traseiros e dianteiros)			
Distribuidores traseiros		● 2 - ○ 1 + 1 motor hidráulico / 2 + 1 kick-out / 2 + 1 motor hidráulico / 2 + 1 motor hidráulico + 1 engate eletrónico ● 2 mecânicos ○ 3 mecânicos / 3 mecânicos + 1 electrohidráulico			

Distribuidores ventrais		○ 1 / 3 engate eletrónico ○ 1 eletrohidráulico / 3 eletrohidráulicos
Engates rápidos dianteiros		○ 2 + 1 retorno livre de caudal / 4 + 2 retorno livre de caudal
Retorno de caudal livre		●
Divisor de caudal c/seletor de caudal		○ 3 secções
Capacidade de extração de óleo hidráulico	l	● 25 - ○ 30 (c/inversor hidráulico)
ELEVADOR HIDRÁULICO TRASEIRO		
Tipo		● mecânico com controlo de posição/esforço/misto ○ eletrónico com controlo de posição/esforço/misto
Categoria - tipo de engate		● Cat. 2 - enganches fixos ○ Cat. 2 - engates rápidos c/terceiro ponto mecânico ou hidráulico
ELS - Ergonomic Lift System		○ c/ engate traseiro mecânico
Capacidade máxima de elevação nos pontos de engate	kg	● 2700 - ○ 3400 (GT c/ cilindros auxiliares)
ELEVADOR HIDRÁULICO DIANTEIRO		
Tipo		○ eletrohidráulico (F-GE-GT)
Categoria - tipo de engate		Cat. 1/2/2N - engates rápidos
Capacidade máxima de elevação nos pontos de engate	kg	1700
TDF DIANTEIRA		
Tipo		○ multidisco eletrohidráulico com engate modulado (F-GE-GT)
Velocidades	rpm	1000
Regime do motor à velocidade nominal da TDF	rpm	1800
Rotação - tipo de eixo estriado		sentido anti-horário (visto da frente do trator) - Eixo de TDF de 1-3/8" com 6 estrias
CABINE E POSIÇÃO DE CONDUÇÃO		
Tipo de cabine		○ Cabine de perfil baixo de 6 postes c/túnel central de 228 mm de altura e janela traseira de abrir
Suspensão da cabine		suspensa em sinoblocos Hydro
Filtro de ar da cabine - categoria de filtração		● filtro de pó - Cat.2 - ○ filtro de carvão ativo - Cat.4
Ar condicionado		● A/C manual - ○ A/C automático c/Cat. 4 filtragem
Sistema de rádio		○ adaptador de rádio / rádio DAB e sistema áudio
Tipo de plataforma		● ROPS c/ túnel central de 228 mm de altura
Suspensão da plataforma		suspensa em sinoblocos
Luzes		● luzes de condução e de trabalho de halogénio - ○ Luzes de condução e trabalho LED
Pirilampo		○ halogénio / LED
TECNOLOGIA DE BORDO		
Conector ISObus frontal / traseiro		○ tomada ISObus dianteiro e traseiro
Gestão de frotas - Landini Fleet Management - pré-instalação		●
Fleet & Remote Diagnostic Management e Landini Farm Pro Pack - 1 ano de subscrição		● - nos mercados habilitados
Fleet & Remote Diagnostic Management e Landini Farm Pro Pack - 3 anos de subscrição		○ - nos mercados habilitados
Fleet & Remote Diagnostic Management e Landini Farm Pro Pack - 5 anos de subscrição		○ - nos mercados habilitados
DIMENSÕES E PESOS		
Distância entre eixos	mm	2140
Altura do topo do ROPS ao centro do eixo traseiro	mm	1710
Altura do topo da cabine ao centro do eixo traseiro	mm	1500
Altura do topo do capot ao centro do eixo traseiro	mm	825 (885 en el punto más alto del capó)
Largura total Min.-máx.	mm	1340-1690 (F) / 1415-1530 (GE) / 1400-1510 (GB) / 1510-2100 (GT)
Tamanho mínimo dos pneus traseiros - Radio Índice (RI)	mm	380/70R24 - 575 (F) / 360/70R24 - 525 (GE) / 360/70R20 - 500 (GB) / 420/70R24 - 600 (GT)
Tamanho máximo dos pneus traseiros - Radio Índice (RI)	mm	420/70R28 - 650 (F) / 360/70R24 - 550 (GE) / 360/70R20 - 500 (GB) / 420/70R30-480/70R28 - 675 (GT)
Peso	kg	2800
Peso bruto do veículo	kg	5250
Estrutura de montagem para implementos de montagem frontal e ventral		● chassis c/ pré-instalação integrada para implementos frontais e ventrais ○ suportes para implementos ventrais
Suporte de peso frontal		integrado
Pesos dianteiros	kg	○ 6x28 / 8x28 / 4x42 / 8x42 (F-GE-GB) - ○ 6x36 / 8x36 (GT)
Pesos traseiros	kg	○ 2x45 (1 x roda) / 4x45 (2 x roda)

egenda: ● de série ○ opcional - não disponível



Landini®

Passion for Innovation.

