

**INNOVATIVO  
CONFORTEVOLE  
PRODUTTIVO**

# REX4



## REX4 F S GE GB GT V

4-080 • 4-090 • 4-100 • 4-110 • 4-120

**Landini**

Passion for Innovation.





# LANDINI REX4, INNOVATIVO PER TRADIZIONE

A volte l'innovazione è così forte da diventare una rivoluzione. L'innovativa gamma Landini **REX4** si impone come il riferimento mondiale tra gli specialisti dei filari.

Da sempre, il Gruppo Argo Tractors mette in primo piano l'integrazione delle risorse e la specializzazione. Una strategia vincente, che ha permesso ai progettisti del Gruppo di perfezionare ulteriormente le già innovative caratteristiche della gamma REX.

Il nuovo **REX4** introduce miglioramenti tecnico - funzionali profondi. Per tecnologia, ergonomia, comfort, configurabilità e design rappresenta un vero rinnovamento nel segmento dei trattori specializzati, capace di offrire soluzioni vere alle esigenze delle moderne aziende agricole.

Il **REX4** sa come distinguersi: le linee slanciate e dinamiche del cofano, con i gruppi ottici Full LED perfettamente integrati nella griglia frontale, e la cabina con la piattaforma piana, sono in perfetto stile automotive. Un design evoluto, che esalta l'essenza di Landini: offrire innovazione, produttività e comfort massimi, come da tradizione.

# REX4



# HIGHLIGHTS

- Versione Cabina con piattaforma piana. Versione Plat con pianale ribassato, per una posizione di lavoro più confortevole.
- Finiture di altissimo livello e comandi ergonomici.
- Trasmissione Speed Four: 4 marce per 3 gamme, che diventano 4 con il Super Riduttore, e inversore meccanico o elettroidraulico. Disponibili: Hi-Lo (Power Four); High-Medium-Low (T-Tronic); High-Medium-Low RoboShift con controllo robotizzato delle 3 marce sotto carico e delle velocità.
- Oltre agli assali rigidi, i modelli F, S e GT propongono il nuovo sistema di assale anteriore sospeso.
- Impianto idraulico con la più ampia configurabilità del segmento, per garantire soluzioni a misura delle esigenze specifiche di ogni agricoltore.
- Nuovo motore Deutz-AG Stage V / Tier4 Final, 2.9 litri, 4 cilindri e potenze da 75 a 112 CV.
- Circuito idraulico a centro aperto: pompa doppia da 58 + 30 l/min, oppure pompa tripla da 30 + 58 + 36 l/min. Già a 1.500 giri/min eroga una portata di 54 l/min.
- Nuove dotazioni tecnologiche: ISObus, monitor DSM, telemetria e ADS con predisposizione alla guida assistita.

Il **REX4** è disponibile in 2 versioni: Cabina, con i modelli F, S, GT, V; Plat, con i modelli F, GE, GB, GT. La gamma delle trasmissioni, e gli assali anteriori e posteriori differenti, consentono la scelta tra diverse dimensioni di passo, di altezza e di carreggiata. Questo distingue 6 modelli, con vocazioni specifiche:

**Modello F**, per frutteto tradizionale: dedicato al frutteto di piccole e medie dimensioni.

**Modello S**, per frutteto stretto e con piante a vasetto: ha la carreggiata del modello F e la cabina stretta del modello V.

**Modello GE**, per frutteto basso: passa agevolmente sotto i rami dei filari.

**Modello GB**, Gran Basso: dedicato alle coltivazioni a tendone e alle serre.

**Modello GT**, per frutteto largo: massimo comfort sia nei frutteti più ampi che in campo aperto.

**Modello V**, per vigneto: specifico per il lavoro tra i filari stretti delle vigne.





## GUIDA SATELLITARE

Più precisione,  
più rendimento.  
*pagina 24*



## ISOBUS

Gestione facile ed efficiente  
degli attrezzi.  
*pagina 25*



## CABINA

Visibilità totale, comfort massimo,  
protezione di Categoria 4.  
*pagina 6*



## SISTEMA IDRAULICO

Innovativo, performante,  
configurabile.  
*pagina 20*



## MOTORE

Un cuore Stage V.  
*pagina 28*



## ASSALE SOSPESO

Campione di maneggevolezza  
e comfort.  
*pagina 18*



## SCARICO

Emissioni  
sotto controllo.  
*pagina 29*



## TRASMISSIONE

Versatile, su misura  
per ogni esigenza.  
*pagina 14*



## SOLLEVATORE ELETTRONICO

Comodo e potente.  
*pagina 22*





# VISIBILITÀ



*Dalla cabina  
ho un campo visivo  
completo, anche sugli attrezzi.  
E poi è ammortizzata, ha il pianale  
piatto... per me è davvero comoda.  
E il sistema di filtraggio? Perfetto!  
Finalmente faccio i trattamenti  
in piena sicurezza...*

*Simone*

## **CABINA LOUNGE CAB: VISIBILITÀ TOTALE E COMFORT DI PRIMA CLASSE**

La Lounge Cab è un vero ufficio, dove lavorare diventa un piacere. La sua struttura a 4 montanti garantisce una visibilità totale a 360°. In più, l'accesso comodo grazie alle porte incernierate sul retro, la piattaforma piana libera da ingombri, il posto guida regolabile, i comandi ergonomici, i materiali in stile automobilistico e il sistema di climatizzazione rendono questa cabina un ambiente di lavoro perfetto in tutte le stagioni.

Nei modelli F e GT la larghezza esterna della cabina è di 1.205 mm, nei modelli S e V è di 1.000 mm.



## POSTO GUIDA SU MISURA: PIÙ COMFORT, PIÙ CONTROLLO, PIÙ PRODUTTIVITÀ

Un vero stile automobilistico distingue la cabina Lounge Cab del **REX4**, per offrire un ambiente di guida e di lavoro più confortevole. Qui tutto è comodamente sotto controllo: il pannello strumenti digitale informa costantemente sull'operato del trattore; il volante ha la colonna di sterzo telescopica, reclinabile e solidale al cruscotto; il sedile è a sospensione pneumatica; le leve di comando, le pedalieri e il joystick sono disposti in modo ergonomico. Queste qualità garantiscono più benessere all'operatore e un migliore controllo del lavoro, per una maggiore produttività.



# HIGHLIGHTS

- Visibilità eccezionale, grazie alla struttura a 4 montanti.
- Piattaforma piana, per una abitabilità perfetta.
- Sedile pneumatico, volante telescopico e orientabile.
- Comandi disposti in modo ergonomico. Disponibile la barra porta-monitor, con supporto regolabile.
- Allestimento in stile automobilistico.
- Isolamento termico e acustico al top della categoria.
- Protezione di Categoria 4, per i trattamenti con i fitofarmaci.
- Cabina sospesa su Hydro-Silent Blocks. Disponibile la sospensione su ammortizzatori meccanici a molle.



## CABINA SOSPESA: COMODITÀ E PRODUTTIVITÀ

La cabina Lounge Cab del **REX4** è sospesa su Hydro-Silent Blocks. I modelli F e GT possono venire equipaggiati con ammortizzatori meccanici a molle, per una escursione verticale fino a 60 mm. Nei modelli F, S e GT l'assale anteriore può essere sospeso: soluzioni capaci di abbattere le vibrazioni, per lavorare con più comfort. Perché Landini lo sa, più comfort vuol dire anche più produttività.

## CLIMATIZZAZIONE PERFETTA

Un efficiente sistema di climatizzazione, collocato sul tetto della cabina, crea un ambiente di lavoro ideale in ogni stagione dell'anno. La consolle di comando è comodamente posta sul tetto, a sinistra del conducente. La ventilazione naturale è garantita dai parabrezza anteriore e posteriore apribili.

## SILENZIOSITÀ E SICUREZZA

La cabina Lounge Cab dispone di un eccellente sistema di pressurizzazione e di riduzione della rumorosità, capace di creare un ambiente di lavoro silenzioso e protetto dalle polveri. Inoltre, un filtro ai carboni attivi di Categoria 4 difende la salute dell'operatore durante i trattamenti con fitofarmaci.





# PLAT

*Landini*



## CANTINE MURGO

**Landini** è partner nell'eccellenza con le cantine **Murgo**. L'Azienda vinicola nasce nel 1860 sulle pendici dell'Etna: la fertilità del terreno vulcanico e il microclima particolare sono ideali per la coltivazione dell'uva. I vitigni autoctoni e i grappoli raccolti a mano, le rese contenute e l'attenzione a ogni fase del lavoro generano vini complessi, dallo stile unico. L'**Azienda Murgo** produce anche agrumi e olio di oliva extravergine superiore, ottenuto dalla Nocellara dell'Etna, un'oliva tipica da cui nascono oli di particolare eleganza. Il rispetto rigoroso dell'ambiente e la ricerca dell'eccellenza qualitativa hanno portato le cantine **Murgo** ad adottare, oltre al disciplinare dell'Agricoltura Biologica, anche un proprio protocollo produttivo e commerciale ancora più esigente. Sulle pendici vulcaniche dell'Etna tradizione e innovazione si intrecciano, per formare la storia delle cantine **Murgo**.



## PIATTAFORMA AMPIA E COMODA, CURATA NEI MINIMI DETTAGLI

Il **REX4** piattaforma presenta un design innovativo, che si esprime nelle linee energiche del cofano e in quelle arrotondate dei para-fanghi, capaci di unire bellezza e funzionalità, poiché permettono un lavoro agile sotto i rami dei filari.

Il risultato è un posto di guida spazioso, comodo, sicuro e con un controllo visivo a 360°, per favorire al massimo la produttività.

# PLAT

## HIGHLIGHTS

- Piattaforma ampia e comoda, montata su Hydro-Silent Blocks.
- Accesso facile al posto guida, senza ostacoli.
- Massimo controllo visivo a 360°.
- Comandi intuitivi e facili.
- Modello GB con il posto guida più basso della categoria.
- Tutti gli ingombri oltre la linea del cofano sono abbattibili.

*I rami dei miei frutteti sono bassi, ma il mio nuovo **REX4** Piattaforma sembra non accorgersene... E poi ho un campo visivo completo, è davvero comodo e la manutenzione la faccio in un attimo. Più di così...*

*Edoardo*

## MASSIMA COMODITÀ E MINORE FATICA: L'OPERATORE È AL CENTRO

Piattaforma ampia, montata su Hydro-Silent Blocks, per abbattere le sollecitazioni provenienti dal terreno; accesso facilitato al posto guida; spazio ottimale tra volante e sedile; comandi intuitivi: nel **REX4** tutto è progettato per agevolare i movimenti dell'operatore, ridurne l'affaticamento e assicurarne il massimo comfort.

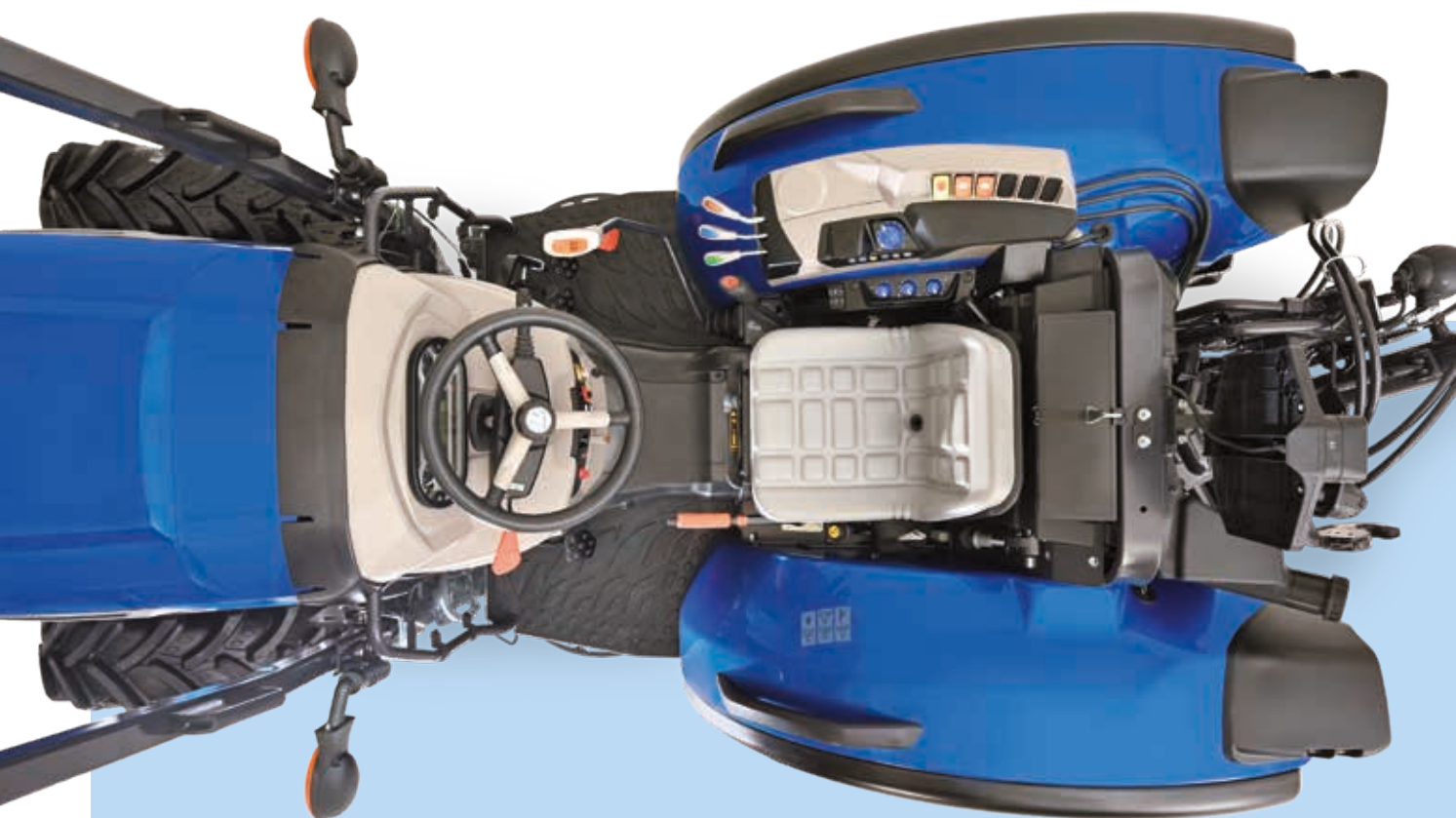

## ARCO DI PROTEZIONE ABBATTIBILE

L'arco di protezione è fornito di pistoni pneumatici che ne facilitano il sollevamento e l'abbattimento.



## MANUTENZIONE FACILITATA

Rendere più rapida la manutenzione significa ridurne i costi e soprattutto ottenere una maggiore produttività. Landini lo sa, e ha studiato una serie di soluzioni capaci di semplificarla, abbattendo i tempi di fermo macchina:

1. La scatola dei fusibili è collocata in un vano della consolle centrale, protetta da un pratico sportello apribile in un clic.
2. La scatola delle centraline elettroniche è installata dietro il sedile, facile da raggiungere.
3. La regolazione del cavo frizione e dell'inversore è di facile accesso, grazie ai pannelli rimovibili posti a lato del tunnel centrale.
4. Accesso immediato ai componenti sotto la piattaforma e al cablaggio elettrico, grazie alla cover del tunnel centrale.
5. Accesso facilitato ai componenti posteriori, per la manutenzione dei distributori e del sollevatore: svitando i supporti della piattaforma, la parte posteriore si solleva fino a 50 mm senza doverla rimuovere.

## REX4 GRAN BASSO, PER CHI PUNTA IN ALTO

Il **REX4 GB Gran Basso** è la soluzione ideale nelle coltivazioni con filari a tendone, in serra o in presenza di chiome che pendono verso il basso, come nelle piantagioni di kiwi. Tra i suoi vantaggi: posto guida più basso della sua categoria; volante e schienale sotto la linea del cofano, con altezza al volante di soli 1.280 mm; arco di protezione e portatarga abbattibili.



# EFFICIENTE





## TRASMISSIONE PERSONALIZZABILE, A MISURA DI OGNI ESIGENZA

Il **REX4** è dotato di trasmissione Speed Four: 4 marce sincronizzate e 3 gamme meccaniche, per 12 AV + 12 RM. Con il Super Riduttore arriva a 16 AV + 16 RM. La trasmissione Speed Four è modulare, quindi personalizzabile con le opzioni:

- **Power Four**: 2 marce sotto carico High-Low, 24 AV + 24 RM; con il Super Riduttore: 32 AV + 32 RM.
- **T-Tronic**: 3 marce sotto carico High-Medium-Low, 36 AV + 12 RM; con il Super Riduttore: 48 AV + 16 RM.
- **RoboShift**: cambio robotizzato, 36 AV + 12 RM; con il Super Riduttore: 48 AV + 16 RM, per il massimo comfort.

# HIGHLIGHTS

*Me l'hanno consigliata  
e ho scelto la trasmissione  
RoboShift... Ora comando tutto  
dal joystick, senza tante leve... Mi  
concentro di più sulle lavorazioni  
e in cabina respiro aria migliore.  
Adesso posso dirlo: se la provi,  
poi non torni più indietro.*

Franco

- Trasmissione H-M-L RoboShift, con controllo robotizzato delle 3 marce sotto carico e delle 4 marce di guida, tramite Joystick elettronico multifunzione.
- Inversore elettroidraulico Reverse Power Shuttle, con regolazione elettronica della sensibilità di innesto.

## ECO FORTY RIDUCE CONSUMI E RUMORE

In gamma veloce, il sistema Eco Forty, di serie con le trasmissioni Power Four, T-Tronic e RoboShift, consente al **REX4** di raggiungere una velocità di 40 km/h a un regime motore di soli 1.750 giri/min. Ne consegue un rilevante risparmio sui consumi e una maggiore silenziosità durante i trasferimenti e il trasporto.

### COMBINAZIONI DI TRASMISSIONE DISPONIBILI REX4 CAB

INV. MECCANICO	12AV+12RM
SUPERIDUTTORE + INV. MECCANICO	16AV+16RM
POWER FOUR + SUPERIDUTTORE + INV. MECCANICO	32AV+32RM
INV. IDRAULICO	12AV+12RM
SUPERIDUTTORE + INV. IDRAULICO	16AV+16RM
POWER FOUR + SUPERIDUTTORE + INV. IDRAULICO	32AV+32RM
T-TRONIC + INV. IDRAULICO	36AV+12RM
T-TRONIC + SUPERIDUTTORE+ INV. IDRAULICO	48AV+16RM

### INVERSORE MECCANICO O ELETTROIDRAULICO E DE-CLUTCH

Il **REX4** è dotato di serie di inversore meccanico Synchro Shuttle. A richiesta, è disponibile l'inversore elettroidraulico Reverse Power Shuttle, provvisto di innesto e disinnesto automatico della frizione, con regolazione della reattività in relazione all'attrezzo impiegato e alle condizioni del terreno. Questo sistema difende gli attrezzi e il trattore dai colpi della ripartenza e garantisce all'operatore il massimo comfort di guida. Le trasmissioni dotate di Reverse Power Shuttle sono fornite di pulsante De-Clutch, posto sulla leva del cambio, per consentire l'innesto delle marce senza usare il pedale di frizione.





## CAMBIO ROBOTIZZATO ROBOSHIFT, INNOVAZIONE VANTAGGIOSA

La trasmissione RoboShift presenta un cambio servoassistito sia sulle 3 marce sotto carico H-M-L sia sulle 4 marce di guida Speed Four. RoboShift è la trasmissione dei vantaggi:

**Più Comfort:** il cambio robotizzato RoboShift è gestibile dal semplice e comodo joystick multifunzione, a tutto vantaggio del Comfort.

**Più Produttività:** il cambio elettronico RoboShift consente di scegliere tra la grande semplicità della modalità manuale, che permette di gestire il cambio con due tasti, e la grande comodità della modalità automatica, che individua in automatico la marcia migliore, lasciando l'operatore libero di concentrarsi sulle lavorazioni, a tutto vantaggio della Produttività.



## PRESA DI FORZA A 2 O A 4 VELOCITÀ

La presa di forza ha 2 velocità: 540 / 540E o 540 / 1.000 giri/min. È disponibile la presa di forza a 4 velocità: 540 / 540E / 1.000 / 1.000E giri/min.

Quando l'operatore aziona il sollevatore elettronico nelle manovre a fine campo, la comoda funzione Auto PTO gli consente di programmare i punti di inserimento e di disinserimento della presa di forza.

Il **REX4** può venire equipaggiato con la presa di forza anteriore da 1.000 giri/min, completamente integrata al telaio, a vantaggio di robustezza e compattezza.



### PIÙ COMFORT CON LA PRESA DI FORZA A INNESTO GRADUALE

Il comando servoassistito a pulsante permette di inserire la presa di forza in modo graduale. Questo innesto dolce e progressivo evita le partenze brusche dell'albero, per un comfort migliore.

# AGILE

## MODELLO V CON ASSALE STRETTO

Per agevolare la sterzata, il modello V è equipaggiato con assale rigido stretto high pivot a oscillazione maggiorata, con misura minima di 1.000 mm fuori tutto.

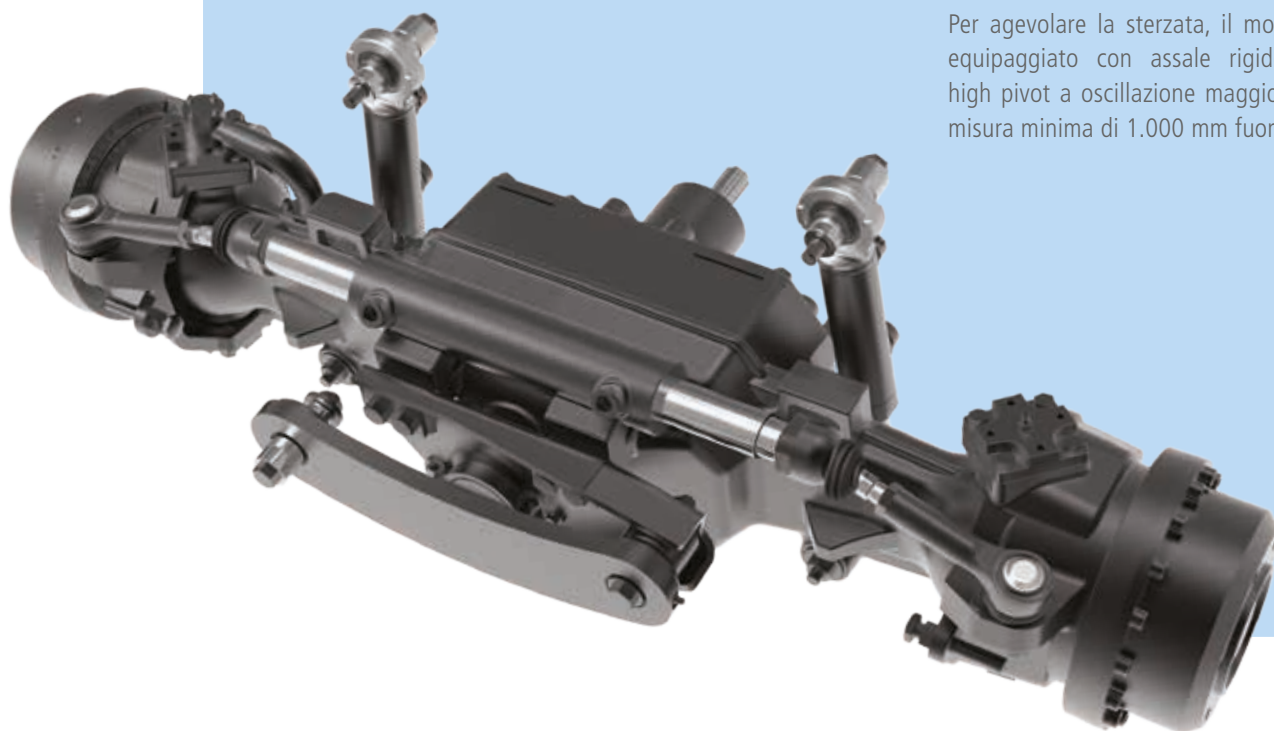

## UN ASSALE SOSPESO CAMPIONE DI MANOVRABILITÀ

Le versioni F, S e GT, oltre al classico assale rigido, possono montare l'assale anteriore sospeso. Questo assale è dotato di bloccaggio differenziale e di freni a disco in bagno d'olio che, associati a quelli posteriori, assicurano sulle 4 ruote una frenata integrale efficace. La manovrabilità è ottima, grazie a un angolo di sterzo che arriva fino a 55°.

L'assale sospeso, rispetto a quello rigido, permette al **REX4** di affrontare terreni molto dissestati con la massima aderenza su ogni ruota, garantendo così più stabilità e una maggiore manovrabilità. In campo migliora sia la trazione che il controllo del mezzo, mentre su strada aumentano la velocità, la sicurezza e il comfort per l'operatore.



## BLOCCAGGI ELETTRIDRAULICI, PER UNA TRAZIONE PERFETTA

La trazione è sempre perfetta anche sui terreni più impervi, grazie all'innesto elettroidraulico della doppia trazione e del bloccaggio simultaneo dei differenziali Hydra-Lock. La comoda funzione Auto consente di attivarne l'inserimento e il disinserimento nelle manovre a fine campo e in trasporto.



## AMPIA SCELTA DI RUOTE, PER RISPONDERE A OGNI ESIGENZA

Le versioni F e S montano pneumatici posteriori da 24 o 28 pollici. Per la versione GT sono disponibili da 24 pollici, extra larghi da 28 pollici e a raggio maggiorato da 30 pollici, a conferma della sua vocazione mista: frutteto largo e campo aperto.

Il **REX4** può montare cerchi rinforzati per alte velocità derivati dall'alta potenza, con carreggiata variabile a 8 posizioni. Questa soluzione consente di lavorare con carichi maggiori e offre più stabilità durante le lavorazioni e nel trasporto, a garanzia di una produttività, un comfort e una sicurezza migliori.



# VERSATILE

*Landini*



## CIRCUITO IDRAULICO INNOVATIVO, PER LA MASSIMA VERSATILITÀ

L'impianto idraulico del nuovo **REX4** offre la configurabilità più ampia di sempre, per garantire a ogni azienda agricola una soluzione ottimizzata sulle sue esigenze specifiche.

Di serie, l'impianto idraulico presenta una pompa doppia da 58 + 30 l/min: la prima è dedicata al sollevatore posteriore e ai distributori, la seconda serve lo sterzo. Su richiesta, è disponibile una pompa tripla da 30 + 58 + 36 l/min: le prime due pompe sono dedicate al sollevatore posteriore e ai distributori posteriori e ventrali e, sommando le portate, si avvalgono di una capacità massima di 88 l/min, di cui 54 l/min già disponibili a un regime motore di soli 1.500 giri/min; la terza pompa è indipendente e serve il circuito dello sterzo.

La configurazione del circuito idraulico permette fino a 7 distributori, di cui 4 posteriori meccanici o elettroidraulici e 3 ventrali elettroidraulici.

Il **REX4** può venire equipaggiato sia di selettore di flusso, con deviatore a 4 o 6 vie in uscita, per controllare più utenze con un solo comando, sia di divisore di flusso, per regolare la portata dell'olio nei distributori. In più, può venire dotato di stabilizzatori, terzo punto e asta destra idraulici: 2 semplici pulsanti ne gestiscono i movimenti, per agganciare gli attrezzi o per aggiustamenti durante le lavorazioni in filare.

# HIGHLIGHTS

*In azienda  
ho più di una coltura e devo  
fare diverse lavorazioni, quindi  
il nuovo trattore lo volevo versatile.  
Con il **REX4** ho potuto configurare il  
circuito idraulico come serviva a me...  
e ho scoperto che è anche molto  
efficiente: il risparmio di  
carburante è evidente.*

*Giuseppe*

- Circuito idraulico a centro aperto: pompa doppia da 58 + 30 l/min, oppure pompa tripla da 30 + 58 + 36 l/min. L'efficienza è migliorata grazie alla portata totale ai servizi di 88 l/min.

## L'USO INTUITIVO DEL SOLLEVATORE SEMPLIFICA IL LAVORO

I comandi del sollevatore elettronico, posti in modo ergonomico sulla plancia destra, sono di uso semplice e intuitivo. In più, il miglioramento della sensibilità, dato dai sensori posti sui bracci inferiori dell'attacco a 3 punti, facilita ancor più l'utilizzo degli attrezzi, aumentandone il rendimento.

### COMANDI PRATICI SUI PARAFANGHI

I comandi del sollevatore elettronico sono ripetuti sui parafranghi posteriori, per consentire un agevole collegamento degli attrezzi anche da terra.



### FACILI INNESTI SALVATEMPO

Gli attacchi rapidi, posteriori e anteriori, sono disposti in modo da consentire innesti facili, a garanzia del massimo comfort e del risparmio di tempo.





### UN COMODO JOYSTICK GOVERNA GLI ATTREZZI

I distributori ventrali anteriori sono associati a un comodo joystick che aziona gli attrezzi frontali e ventrali del trattore. Con la trasmissione RoboShift, un joystick multifunzione controlla attrezzi e trasmissione.



## SOLLEVATORE POSTERIORE COMODO E POTENTE

Il sollevatore posteriore meccanico o elettronico, di Categoria 2 con attacco a 3 punti, solleva 2.700 kg. Nel modello GT, grazie a 2 cilindri supplementari, raggiunge i 3.400 kg.

## SOLLEVATORE E PRESA DI FORZA ANTERIORI, PER UNA VERSATILITÀ AL TOP

La versatilità del **REX4** diventa massima con la dotazione del sollevatore elettronico e della presa di forza anteriori completamente integrati nel telaio, per una maggiore compattezza e robustezza. Il sollevatore anteriore, di Categoria da 1 a 2, è dotato di ganci rapidi e solleva 1.700 kg. La presa di forza anteriore a innesto elettroidraulico ha una rotazione di 1.000 giri/min.



# PRECISO





*Ho adottato  
i nuovi sistemi Landini  
di guida assistita e di controllo  
da remoto. Mi avevano promesso  
vantaggi ma non immaginavo così tanti...  
il mio lavoro è più semplice, ho tutto  
sotto controllo, ho risparmiato  
e ho aumentato la produttività.  
Scelta azzeccata, direi...*

*Alessandro*

## LANDINI È PROTAGONISTA DELL'AGRICOLTURA 4.0

L'innovazione tecnologica migliora le condizioni di lavoro, aumenta la produttività e sostiene l'ambiente. Seguendo questa filosofia, Landini ha predisposto i suoi trattori alle strategie del Precision Farming e al monitoraggio del Fleet Management. Tra i vantaggi: ADS e guida satellitare consentono una precisione di lavoro senza confronti; il sistema ISOBus permette una perfetta gestione degli attrezzi, anche in automatico; la telemetria controlla la flotta e ne analizza i dati; la telediagnostica elabora le segnalazioni da remoto. Landini risponde con i fatti: garantisce più efficienza e più redditività, e al tempo stesso sa offrire più semplicità, più sicurezza e più comfort.



## **ADVANCED DRIVING SYSTEM E GUIDA ASSISTITA: VANTAGGI A TUTTO CAMPO**

Lavorare tra i filari è impegnativo, perché gestire al tempo stesso guida e attrezzature richiede una grande attenzione. Per garantire più comfort e più produttività, Landini ha messo in campo l'Advanced Driving System - ADS, una tecnologia innovativa, integrabile al sistema di guida assistita, che offre molti vantaggi:

- > Il nuovo sistema di guida assistita ADS produce efficienza: l'operatore si concentra al 100% sulle lavorazioni, affidando al trattore la gestione autonoma della traiettoria di guida.
- > L'ADS consente una guida in puro stile automotive: irrigidisce il volante in relazione all'aumento di velocità e lo rende morbido nelle manovre, consente il ritorno automatico delle ruote in posizione centrale dopo una svolta.
- > L'ADS adatta la guida al tipo di terreno, abbattendo le sollecitazioni esterne. In più, memorizza la posizione delle ruote, per le lavorazioni in pendio e in solco.
- > La guida assistita, connessa al satellite e perfettamente integrabile al sistema ADS, calcola i percorsi più rapidi ed efficaci.
- > Ottimizzando la distanza percorsa in campo, il trattore e le attrezzature si usurano meno e si risparmia carburante.
- > Tutte le informazioni sulla guida sono controllabili dal monitor touch screen da 8,4". Landini Advanced Driving System facilita il lavoro, aumenta l'efficienza e la salute del trattore e garantisce un rendimento maggiore.

## **ISOBUS & ISOBUS GREEN, PER UN LAVORO PIÙ SEMPLICE ED EFFICIENTE**

Nel 2015 Argo Tractors ottiene la certificazione AEF Isobus. Il sistema ISOBus è il protocollo standard che fa comunicare il computer di bordo con il trattore e le attrezzature. Tramite il monitor touch screen da 8,4" vengono gestiti in modo facile e preciso tutti gli attrezzi ISOBus, per ottenere più efficienza operativa e quindi maggiore produttività. Landini è promotore dell'innovativo progetto ISOBus Green, capace di rendere ISOBus tutte le attrezzature meccaniche già in uso nell'azienda agricola e non dotate di sistema ISOBus nativo.



## LANDINI FLEET & DIAGNOSTIC MANAGEMENT, PER COLTIVARE PROFITTO

Innovativa per tradizione, Landini ha predisposto la flotta dei trattori alla gestione e alla diagnostica da remoto. Il sistema Landini Fleet & Diagnostic Management è stato progettato per diminuire i costi operativi e aumentare l'efficienza e la redditività, anche grazie a decisioni più consapevoli basate su dati certi. Questa soluzione evoluta si fonda su 4 punti cardine:

**1. Il controllo della flotta:** visualizza la posizione dei trattori e misura la loro efficienza con parametri come velocità, performance del motore, media dei consumi e avanzamento del lavoro.

**2. L'analisi dei dati:** quantifica i costi, la produttività e il rendimento di ogni macchina, indicando il profitto per l'azienda. Queste informazioni sono fondamentali per fare previsioni e organizzare i piani di lavoro.

**3. La diagnostica e la manutenzione da remoto:** il servizio assistenza interviene in tempo reale per adottare le soluzioni opportune e migliorare le prestazioni, riducendo i tempi di stop e allungando la vita del parco macchine.

**4. La memoria dei dati di lavorazione:** delimita le superfici di lavoro e memorizza i dati delle attività, per passaggi successivi. Questo consente di eliminare gli errori e di massimizzare il rendimento.

Da sempre in Landini rispondiamo con i fatti: il Landini Fleet & Diagnostic Management permette di gestire la flotta favorendo le scelte più corrette, per mantenere in perfetta efficienza i trattori, ottimizzare le lavorazioni e incrementare i margini di profitto.



## NEL REX4 BATTE UN CUORE NUOVO: IL MOTORE DEUTZ-AG TCD STAGE V

Il **REX4** è equipaggiato con l'innovativa generazione di motori Deutz-AG TCD Stage V, 2.9 l, 4 cilindri, da 75 a 112 CV, Turbo Intercooler e iniezione elettronica Common Rail. Grazie al regime di massima potenza tra 1.500 e 2.000 giri/min, questi motori sono molto efficienti: assicurano più potenza, riducono i consumi e offrono una maggiore versatilità di impiego. Il serbatoio del carburante è da 65 o 85 l, a seconda della versione.

I consumi sono sempre minimi, grazie alla rigenerazione passiva dei gas di scarico e alla presenza del sistema Engine Memo Switch, che memorizza e richiama il numero di giri motore migliore rispetto all'attrezzo in uso.

*Il motore del mio nuovo **REX4** si è rivelato efficiente, non c'è che dire. È grintoso, vedo che consuma meno, mi richiede meno manutenzione... cioè mi fa risparmiare tempo... e il sistema Stage V nascosto sotto il cofano mi dà una visuale di lavoro pulita.*

*Leonardo*

## MOTORI STAGE V: EMISSIONI SOTTO CONTROLLO

Landini **REX4** rispetta le norme sulle emissioni Stage V grazie a tecnologie innovative: filtro antiparticolato DPF a rigenerazione passiva; catalizzatore di ossidazione DOC; catalizzatore a riduzione selettiva delle emissioni SCR e serbatoio AdBlue da 7,5 l con tappo per il rabbocco veloce, per potenze oltre i 75 CV. Questi sistemi di trattamento dei gas di scarico sono posti sotto il cofano, senza ingombri frontali, laterali, e senza aumentarne l'altezza, per la massima compattezza del trattore e per preservare una visibilità piena durante il lavoro.

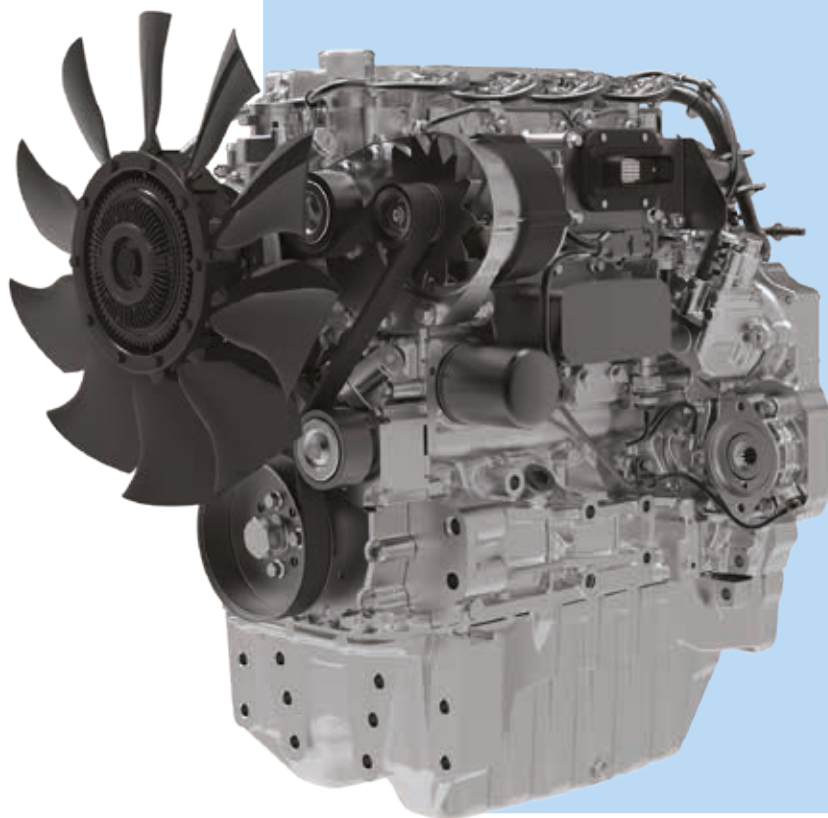



## MANUTENZIONE RAPIDA, PER ESSERE SUBITO OPERATIVI

Il **REX4** è un vero riferimento per affidabilità e produttività. Prova ne sono le tante soluzioni studiate per semplificare e velocizzare la manutenzione:

1. Intervalli di manutenzione molto più lunghi: aumentati a 1.000 ore.
2. Il cofano totalmente apribile e i fianchetti laterali asportabili permettono un accesso completo al motore, per rendere più rapidi gli interventi di controllo e di manutenzione.
3. Il rabbocco dell'olio del motore non richiede l'apertura del cofano, poiché il tappo con asta è collocato nella parte inferiore del motore.
4. Il filtro di aspirazione del motore è posto in modo da essere facilmente pulito o sostituito.
5. I radiatori, posizionati frontalmente al motore, e la griglia antipolvere, estraibile lateralmente, permettono una pulizia semplice, veloce e accurata.
6. Accesso facilitato al polo positivo della batteria, remotato anteriormente, è per velocizzare eventuali partenze con ausilio di cavi.
7. Il rifornimento di AdBlue è facile e rapido, grazie allo sportello apribile posto sul nuovo cofano e al tappo speciale che permette il rabbocco senza dover essere svitato.
8. I filtri dell'aria, montati lateralmente sul tetto della cabina, sono facili da raggiungere e protetti da griglie a sblocco rapido, per una manutenzione semplice e veloce.
9. Il livello dell'olio della trasmissione è comodamente controllabile tramite il tappo con asta, collocato sul ponte del trattore.









## RICAMBI ORIGINALI LANDINI, I MIGLIORI COMPONENTI DELLA PRODUTTIVITÀ

Il tuo Landini lavora sodo, eppure rimane sempre come nuovo: con i ricambi originali Landini il tempo sembra essersi fermato. I ricambi originali, parte integrante della manutenzione programmata e dell'estensione di garanzia, sono realizzati da chi il trattore lo conosce poiché lo realizza, seguendo i più alti standard qualitativi per garantire prestazioni e sicurezza migliori. Tra i vantaggi:

- > La spedizione dei ricambi avviene sempre nelle 24 ore in cui si riceve l'ordine.
- > Ogni componente, garantito 12 mesi, possiede un ologramma non falsificabile che ne certifica l'originalità e la qualità costruttiva.
- > I ricambi Landini sono affidabili e convenienti, perché migliorano le prestazioni, garantiscono la massima produttività e difendono il valore del trattore.

I ricambi originali Landini sono realizzati impiegando tutta la nostra grande esperienza progettuale e costruttiva: scegliere Landini significa preferire la qualità senza compromessi.





# TRADIZIONE



## PASSIONE PER L'INNOVAZIONE, DAL 1884

Giovanni Landini aveva un sogno: cambiare per sempre la storia dell'agricoltura, portando in campo tutta la forza delle macchine. Il sogno lo avvera nel 1884 quando, sostenuto dalla forza delle sue idee, fonda le Officine Landini. Questa attitudine all'innovazione progettuale e produttiva è la qualità che ha distinto tutta la grande tradizione Landini. Una storia caratterizzata da un profondo impegno umano, che con il tempo è diventato l'autentico legame tra l'Azienda e la sua gente.

Nel 1994 l'azienda Landini entra nel Gruppo Industriale Argo. Questa acquisizione dà al marchio la forza necessaria per essere presente in tutto il mondo, con filiali commerciali e importatori. Rendere meno faticoso e più produttivo il lavoro di ogni uomo era il sogno di Giovanni Landini. Un desiderio attuale ancora oggi, perché dalla qualità dell'agricoltura dipende la qualità della vita.

# REX4 CABINA

	REX 4-080 F-S-V-GT	REX 4-090 F-S-V-GT	REX 4-100 F-S-V-GT	REX 4-110 F-S-V-GT	REX 4-120 F-S-V-GT	
<b>MOTORE</b>						
Costruttore	Deutz AG					
Modello	TCD 2,9 L4 HT	TCD 2,9 L4 HP				
Potenza nominale (ISO)	CV/kW 75 / 55	79 / 58	86 / 63	95 / 70	105 / 77	
Potenza massima (ISO)	CV/kW 75 / 55	90 / 66	95 / 70	102 / 75	112 / 82	
Regime nominale	giri/min	2200				
Regime di potenza massima	giri/min	1500	1700	1700	1800	2000
Coppia massima	Nm	375	378	400	410	420
Regime di coppia massima	giri/min	1600				
Riserva di coppia	%	56,0	50,0	46,3	34,9	25,7
Cilindrata	cm <sup>3</sup>	2900				
Cilindri / Valvole		4 TA / 8				
Classe di emissioni		Stage V / Tier IV				
Sistema di post-trattamento		EGR + DOC + DPF	EGR + DOC + DPF + SCR			
Sistema di filtrazione aria		Power Core				
Sistema di aspirazione		turbo con aftercooler				
Sistema di iniezione		common rail ad alta pressione a controllo elettronico				
Intervallo di manutenzione		1000 ore				
Sistema di raffreddamento		a liquido				
Ventola di raffreddamento		○ viscostatica				
Engine Memo Switch		●				
<b>CAPACITÀ</b>						
Serbatoio carburante	l	80 (F) / 60 (S-V) / 85 (GT)				
Serbatoio AdBlue / DEF	l	-	7,5			
Serbatoio refrigerante	l	5				
<b>TRASMISSIONE</b>						
Tipo		● Speed Four - ○ Power Four (Hi-Lo) / T-Tronic (HML) / RoboShift (HML)				
Numero di rapporti AV+RM		● 12+12 - ○ 16+16 superriduttore / 24+24 Hi-Lo / 32+32 Hi-Lo+superriduttore / 36+12 HML / 48+16 HML+superriduttore				
Velocità minima	m/h	300 (F) / 280 (S-V) / 340 (GT)				
Regime motore ECO a 40 km/h	giri/min	○ 1750 (w/Hi-Lo/HML)				
Comando della trasmissione		● manuale (Speed Four / Power Four / T-Tronic) ○ robotizzato con joystick multifunzione (RoboShift)				
Inversore		● inversore meccanico - ○ inversore elettroidraulico con modulazione innesto				
<b>ASSALI ANTERIORE E POSTERIORE</b>						
Tipo di assale anteriore		● rigido - ○ sospeso (F-S-GT)				
Trazione		4 ruote motrici con innesto elettroidraulico				
Bloccaggio del differenziale anteriore		● limited-slip (F-S-GT con assale rigido) / Hydralock (V) ○ Hydralock (assale rigido / sospeso)				
<b>PRESA DI FORZA POSTERIORE</b>						
Tipo		● con frizione servoassistita - ○ con frizione multidisco elettroidraulica (con inversore idraulico)				
Velocità	giri/min	● 540-540E - ○ 540-1000 / 540-540E-1000-1000E / velocità sincronizzata al cambio				
Regime motore alle velocità nominali PdF	giri/min	1944 (540) / 1628 (540E) / 1917 (1000) / 1621 (1000E)				
Senso di rotazione - tipo di albero scanalato		orario (visto dalla parte posteriore del trattore) - codolo da 1 3/8" a 6 scanalature				
AutoPTO		○ con sollevatore posteriore elettronico				
<b>SISTEMI DI FRENATURA</b>						
Freni anteriori		- (V) ○ multidisco in bagno d'olio (F-S-GT con assale anteriore Hydralock)				
Freni posteriori		multidisco in bagno d'olio				
Freno di stazionamento		meccanico				
Frenatura del rimorchio		○ frenatura idraulica MR+CEE / frenatura idraulica CUNA				
<b>CIRCUITO IDRAULICO</b>						
Tipo di circuito - tipo di pompa		● a centro aperto - pompa doppia ○ a centro aperto - pompa tripla con somma delle portate ai servizi				
Portata servizi + sterzo	l/min	● 58+30 - ○ 30+58+36 (88 disponibili per servizi)				
Distributori posteriori		● 2 meccanici - ○ 3 meccanici / 3 meccanici + 1 elettroidraulico / 4 elettroidraulici				

Distributori ventrali		○ 1 elettroidraulico / 3 elettroidraulici
Attacchi rapidi anteriori		○ 2 + 1 con ritorno libero olio / 4 + 2 con ritorno libero olio / 6 + 2 con ritorno libero olio / 8 + 2 con ritorno libero olio
Ritorno libero olio		●
Deviatore di flusso con selettore		○ 2 / 3 sezioni
Quantità di olio prelevabile	l	● 25 - ○ 30 (con inversore idraulico)
<b>ATTACCO A 3 PUNTI POSTERIORE</b>		
Tipo		● meccanico con controllo di sforzo, posizione e intermix ○ elettronico con controllo di sforzo, posizione e intermix
Categoria - tipo di attacchi		● Cat. 2 - rotule fisse - ○ Cat. 2 - attacchi rapidi con 3° punto meccanico o idraulico
ELS - Ergonomic Lift System		○ per sollevatore posteriore meccanico
Capacità massima di sollevamento ai ganci	kg	● 2700 - ○ 3400 (GT con cilindri supplementari)
<b>ATTACCO A 3 PUNTI ANTERIORE</b>		
Tipo		○ elettroidraulico
Categoria - tipo di attacchi		Cat. 1/2/2N - attacchi rapidi
Capacità massima di sollevamento ai ganci	kg	1700 (F-S-GT) / 1400 (V)
<b>PRESA DI FORZA ANTERIORE</b>		
Tipo		- (V) ○ frizione multidisco elettroidraulica con modulazione dell'innesto (F-S-GT)
Velocità	giri/min	1000
Regime motore alle velocità nominali PdF	giri/min	1800
Senso di rotazione - tipo di albero scanalato		antiorario (visto dalla parte anteriore del trattore) - codolo 1" 3/8 a 6 scanalature
<b>CABINA E POSTO DI GUIDA</b>		
Tipo di cabina		○ cabina monoscocca alta visibilità a 4 montanti con pavimento piano e vetri anteriore e posteriore apribili
Sospensione della cabina		● sospesa su hydro silent block - ○ sospensione meccanica con ammortizzatori (F-GT)
Livello di rumore in cabina		73
Filtro aria della cabina - categoria di filtrazione		● filtro antipolvere - Cat. 2 - ○ filtro ai carboni attivi - Cat. 4
Climatizzazione		● climatizzatore manuale - ○ climatizzatore automatico - filtrazione Cat. 4
Radio		● predisposizione radio - ○ radio DAB e sistema audio
Gruppi ottici		● fari di guida e lavoro alogeni - ○ fari di guida e lavoro LED
Lampeggiante		○ alogeno / LED
<b>TECNOLOGIA DI BORDO</b>		
ISOBus anteriore/posteriore		○ presa ISOBus anteriore e posteriore
EazySteer		○ con Advanced Driving System (ADS)
Fleet Management		● predisposizione per Landini Fleet Management - ○ abbonamento completo 3-5 anni / abbonamento completo 3-5 anni con diagnostica da remoto
<b>DIMENSIONI E PESI</b>		
Passo	mm	2140 (F-S-GT) / 2190 (V)
Altezza dal centro assale posteriore al tetto della cabina	mm	1875 (Cat.2) / 1930 (Cat.4)
Altezza dal centro dell'assale posteriore al cofano	mm	825 (885 alla sommità del cofano)
Larghezza totale min - max	mm	1330-1770 (F) / 1330-1770 (S) / 1000-1680 (V) / 1500-1950 (GT)
Dimensione minima pneumatici posteriori - Raggio Indice (RI)	mm	380/70R24 - 575 (F-S) / 360/70R20 - 500 (V) / 420/70R24 - 600 (GT)
Dimensione massima pneumatici posteriori - Raggio Indice (RI)	mm	420/70R28 - 650 (F-S) / 360/70R28 - 600 (V) / 420/70R30-480/70R28 - 675 (GT)
Peso alla spedizione	kg	2900 - 3250 (GT)
Peso massimo ammissibile	kg	5250
Predisposizione per attrezzi anteriori e ventrali		● telaio con predisposizione attrezzature ventrali e frontali integrata ○ supporti attrezzature ventrali
Supporto zavorre anteriori		strutturale
Zavorre anteriori	kg	○ 6x28 / 8x28 / 4x42 / 8x42 (F-S) - ○ 6x36 / 8x36 (GT) - ○ 6x28 (V)
Zavorre posteriori	kg	○ 2x45 (1 x ruota) / 4x45 (2 x ruota)

Legenda: ● standard ○ option - non disponibile

# REX4 PIATTAFORMA

	REX 4-080 F-GE-GB-GT	REX 4-090 F-GE-GB-GT	REX 4-100 F-GE-GB-GT	REX 4-110 F-GE-GB-GT	REX 4-120 F-GE-GB-GT	
<b>MOTORE</b>						
Costruttore	Deutz AG					
Modello	TCD 2,9 L4 HT	TCD 2,9 L4 HP				
Potenza nominale (ISO)	CV/kW 75 / 55	79 / 58	86 / 63	95 / 70	105 / 77	
Potenza massima (ISO)	CV/kW 75 / 55	90 / 66	95 / 70	102 / 75	112 / 82	
Regime nominale	giri/min	2200				
Regime di potenza massima	giri/min	1500	1700	1700	1800	2000
Coppia massima	Nm	375	378	400	410	420
Regime di coppia massima	giri/min	1600				
Riserva di coppia	%	56,0	50,0	46,3	34,9	25,7
Cilindrata	cm <sup>3</sup>	2900				
Cilindri / Valvole		4 TA / 8				
Classe di emissioni		Stage V / Tier IV				
Sistema di post-trattamento		EGR + DOC + DPF	EGR + DOC + DPF + SCR			
Sistema di filtrazione aria		Power Core				
Sistema di aspirazione		turbo con aftercooler				
Sistema di iniezione		common rail ad alta pressione a controllo elettronico				
Intervallo di manutenzione		1000 ore				
Sistema di raffreddamento		a liquido				
Ventola di raffreddamento		○ viscostatica				
Engine Memo Switch		●				
<b>CAPACITÀ</b>						
Serbatoio carburante	l	65 (F-GE-GB) / 70 (GT)				
Serbatoio AdBlue / DEF	l	-	7,5			
Serbatoio refrigerante	l	5				
<b>TRASMISSIONE</b>						
Tipo		● Speed Four - ○ Power Four (Hi-Lo) / T-Tronic (HML)				
Numero di rapporti AV+RM		● 12+12 - ○ 16+16 superriduttore / 24+24 Hi-Lo / 32+32 Hi-Lo+superriduttore / 36+12 HML / 48+16 HML+superriduttore				
Velocità minima	m/h	300 (F) / 280 (GE-GB) / 340 (GT)				
Regime motore ECO a 40 km/h	giri/min	○ 1750 (w/Hi-Lo/HML)				
Comando della trasmissione		manuale				
Inversore		● inversore meccanico - ○ inversore elettroidraulico con modulazione innesto				
<b>ASSALI ANTERIORE E POSTERIORE</b>						
Tipo di assale anteriore		● rigido - ○ sospeso (F-GT)				
Trazione		4 ruote motrici con innesto elettroidraulico				
Bloccaggio del differenziale anteriore		● limited-slip (assale rigido) - ○ Hydralock (assale rigido / sospeso)				
<b>PRESA DI FORZA POSTERIORE</b>						
Tipo		● con frizione servoassistita ○ con frizione multidisco elettroidraulica (con inversore idraulico)				
Velocità	giri/min	● 540-540E - ○ 540-1000 / 540-540E-1000-1000E / velocità sincronizzata al cambio				
Regime motore alle velocità nominali PdF	giri/min	1944 (540) / 1628 (540E) / 1917 (1000) / 1621 (1000E)				
Senso di rotazione - tipo di albero scanalato		orario (visto dalla parte posteriore del trattore) - codolo da 1 3/8" a 6 scanalature				
AutoPTO		○ con sollevatore posteriore elettronico				
<b>SISTEMI DI FRENATURA</b>						
Freni anteriori		○ multidisco in bagno d'olio (con assale anteriore Hydralock)				
Freni posteriori		multidisco in bagno d'olio				
Freno di stazionamento		meccanico				
Frenatura del rimorchio		○ frenatura idraulica MR+CEE / frenatura idraulica CUNA				
<b>CIRCUITO IDRAULICO</b>						
Tipo di circuito - tipo di pompa		● a centro aperto - pompa doppia ○ a centro aperto - pompa tripla con somma delle portate ai servizi				
Portata servizi + sterzo	l/min	● 58+30 - ○ 30+58+36 (88 disponibili per servizi)				
Distributori posteriori		● 2 meccanici - ○ 3 meccanici / 3 meccanici + 1 elettroidraulico				
Distributori ventrali		○ 1 elettroidraulico / 3 elettroidraulici				
Attacchi rapidi anteriori		○ 2 + 1 ritorno libero olio / 4 + 1 ritorno libero olio				

Ritorno libero		●
Deviatore di flusso con selettore		○ 2/3 sezioni
Quantità di olio prelevabile	l	● 25 - ○ 30 (con inversore idraulico)
<b>ATTACCO A 3 PUNTI POSTERIORE</b>		
Tipo		● meccanico con controllo di sforzo, posizione e intermix ○ elettronico con controllo di sforzo, posizione e intermix
Categoria - tipo di attacchi		● Cat. 2 - rotule fisse - ○ Cat. 2 - attacchi rapidi con 3° punto meccanico o idraulico
ELS - Ergonomic Lift System		○ per sollevatore posteriore meccanico
Capacità massima di sollevamento ai ganci	kg	● 2700 - ○ 3400 (GT con cilindri supplementari)
<b>ATTACCO A 3 PUNTI ANTERIORE</b>		
Tipo		○ elettroidraulico (F-GE-GT)
Categoria - tipo di attacchi		Cat. 1/2/2N - attacchi rapidi
Capacità massima di sollevamento ai ganci	kg	1700
<b>PRESA DI FORZA ANTERIORE</b>		
Tipo		○ frizione multidisco elettroidraulica con modulazione dell'innesto (F-GE-GT)
Velocità	giri/min	1000
Regime motore alle velocità nominali PdF	giri/min	1800
Senso di rotazione - tipo di albero scanalato		antiorario (visto dalla parte anteriore del trattore) - codolo 1" 3/8 a 6 scanalature
<b>CABINA E POSTO DI GUIDA</b>		
Tipo di cabina		○ cabina ribassata a 6 montanti con tunnel centrale di 228mm di altezza e vetro posteriore apribile
Sospensione della cabina		sospesa su hydro silent block
Filtro aria della cabina - categoria di filtrazione		● filtro antipolvere - Cat. 2 - ○ filtro ai carboni attivi - Cat. 4
Climatizzazione		● climatizzatore manuale - ○ climatizzatore automatico - filtrazione Cat. 4
Radio		○ predisposizione radio - radio DAB e sistema audio
Tipo di piattaforma		● telaio di sicurezza con tunnel centrale di 228 mm di altezza
Sospensione della piattaforma		sospesa su hydro silent block
Gruppi ottici		● fari di guida e lavoro alogeni - ○ fari di guida e lavoro LED
Lampeggiante		● alogeno / LED
<b>TECNOLOGIA DI BORDO</b>		
ISObus anteriore/posteriore		○ presa ISObus anteriore e posteriore
Fleet Management		● predisposizione per Landini Fleet Management - ○ abbonamento completo 3-5 anni / abbonamento completo 3-5 anni con diagnostica da remoto
<b>DIMENSIONI E PESI</b>		
Passo	mm	2140
Altezza dal centro assale posteriore al telaio di sicurezza	mm	1710
Altezza dal centro assale posteriore al tetto della cabina	mm	1500
Altezza dal centro dell'assale posteriore al cofano	mm	825 (885 alla sommità del cofano)
Larghezza totale min - max	mm	1340-1690 (F) / 1415-1530 (GE) / 1400-1510 (GB) / 1510-2100 (GT)
Dimensione minima pneumatici posteriori - Raggio Indice (RI)	mm	380/70R24 - 575 (F) / 360/70R24 - 525 (GE) / 360/70R20 - 500 (GB) / 420/70R24 - 600 (GT)
Dimensione massima pneumatici posteriori - Raggio Indice (RI)	mm	420/70R28 - 650 (F) / 360/70R24 - 550 (GE) / 360/70R20 - 500 (GB) 420/70R30-480/70R28 - 675 (GT)
Peso alla spedizione	kg	2800
Peso massimo ammissibile	kg	5250
Predisposizione per attrezzi anteriori e ventrali		● telaio con predisposizione attrezzature ventrali e frontali integrata ○ supporti attrezzature ventrali
Supporto zavorre anteriori		strutturale
Zavorre anteriori	kg	○ 6x28 / 8x28 / 4x42 / 8x42 (F-GE-GB) - ○ 6x36 / 8x36 (GT)
Zavorre posteriori	kg	○ 2x45 (1 x ruota) / 4x45 (2 x ruota)

Legenda: ● standard ○ option - non disponibile



**Landini®**

**Passion for Innovation.**

