

KOMPAKT
SAĞLAM
VERİMLİ

REX3



REX3 F GE

3-060 • 3-070 • 3-080

Landini

Passion for Innovation.





LANDINI REX3, KOMPAKT ŞAMPİYONU

Bazen köklü bir gelenek, bir devrimin destekçisi haline gelebilir. Özel traktörlerin Landini ile başlayan tarihi, şimdi REX serisinin kompakt tasarımını ve manevra kabiliyetini daha da öne çıkarmak için tasarlanmış yeni bir model olan **REX3** ile devam ediyor.

REX3, meyve bahçeleri, üzüm bağları, zeytinlikler, fındıklıklar ve çardak sistemlerinde kullanılmak üzere özel olarak tasarlanmış, 75 hp'ye kadar beygir gücü üreten profesyonel bir traktördür. Son derece kompakt, kullanımı kolay ve güçlü **REX3**, kentsel uygulamalarda da aynı derecede kullanışlıdır.

Yeni **REX3** kompakt tasarım, konfigürasyon esnekliği, manevra kabiliyeti, kullanım kolaylığı ve konfor açısından önemli yeniliklere sahiptir. Çok sayıda benzersiz özelliği, operatörün traktörü maksimum kolaylık ve konforla çalıştırmasını sağlar. Alçak profilli bir kabin ve sınıfının en düşük seviyesi olan yerden yalnızca 1256 mm'lik minimum kaput yüksekliği, alçak tavanlı alanlara girişi kolaylaştırırken arka ve önde görüş açısını en üst seviyeye çıkarır. Ayrıca traktörün dar dönüş yarıçapı, sürülmemiş arazilerde dönüşü daha kolay ve daha hızlı hale getirerek çalışma süresini ve yakıt tüketimini azaltırken operatörün konforunu artırır.

Landini **REX3** kesinlikle gözden kaçmıyor: ön ızgaraya kusursuz bir şekilde entegre edilmiş lambaların bulunduğu kaputun şık ve dinamik çizgileri sayesinde bu traktör bir otomobili andırıyor. Geleneğe sadık kalmakla birlikte şirketin yenilik, verimlilik ve konforla ilgili müşteri ihtiyaçlarına cevap verme yeteneğini tam olarak yansıtan çağdaş bir tasarım.

EX

3



ÖNE ÇIKAN ÖZELLİKLER

- **REX3 GE**, sınıfındaki en alçak kaputa sahiptir: yerden yalnızca 1256 mm yükseklik. Bu özellik onu serada yapılan çalışmaların yanı sıra alçak dalların altında, çardak sistemlerinde ve tünellerde hareket etmek için mükemmel bir makine haline getirir.
- Yalnızca 1358 mm'lik minimum genişliğiyle **REX3**, sıkışık meyve bahçesi sıraları arasında kullanım için de idealdir.
- Üç çeşit sürüş konumu mevcuttur F ve GE modelleri için alçak profilli kabin veya ROPS; Yalnızca F modeli için standart kabin.
- Mükemmel ağırlık dağılımına ve alçak ağırlık merkezine sahip **REX3**, yamaçlar ve eğimli zeminler dahil her koşulda dengeli ve güvenlidir.
- Tamamen Argo Tractors tarafından tasarlanıp geliştirilen senkromeç shuttle şanzıman, 4 vitese ve 4'e kadar devir aralığına sahiptir; ayrıca opsiyonel olarak sürünge vitese de eklenebilir. Maksimum 40 km/h hıza çıkar.
- Ön aks, elektrohidrolik kontrollü tam kilitleti diferansiyelle ve dört tekerlekten fren özelliğine sahiptir.
- Hava soğutucu ve common rail enjeksiyon sistemine sahip Kohler KDI 2504 TCR dört silindri turbo motor, hem tarlada hem de yolda hızlı tepki alabilmek için %50'ye kadar tork rezervi sağlar.
- **REX3 F** modelleri sırasıyla 55, 68 ve 75 hp beygir gücü üretir. **REX3 GE**, 75-hp motorla çalıştırılır.

Landini **REX3** çok yönlülük söz konusu olduğunda da gerçek bir şampiyondur. Standart konfigürasyonda bu traktör, her türlü görev ve arazi koşulunun üstesinden en verimli şekilde gelecektir. **REX3**, işinizi daha da basit ve daha verimli hale getirmek için Argo Tractors tarafından tasarlanan ve doğrudan Landini fabrikasında takılan düşük profilli kabin veya trafikte daha ağır yüklere izin veren ve dengeyi artıran yüksek güçteki traktörlerden ilham alan waffle jantlar gibi çok çeşitli seçenekler sunar. **REX3**'ün özel uygulamalar için tasarlanmış iki modeli vardır:

- Bağ ve dar bahçe sıraları için **F model** modeli;
- Meyve bahçeleri, alçak bağlar ve çardak sistemlerinde veya tünellerin altında yetiştirilen mahsuller için **GE modeli**.

REX3 F



REX3 GE



REX3 F STANDART KABİN

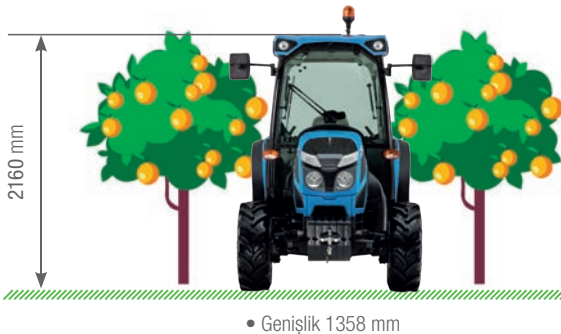

REX3 F - GE ALÇAK PROFİLLİ KABİN





HİDROLİK SİSTEMİ

Özel ihtiyaçlarınıza uygun çok yönlülük
sayfa 16



ALÇAK PROFİLLİ VE STANDART KABİN

Mükemmel görüş
açısı ve birinci sınıf konfor
sayfa 6



MOTOR

sayfa 20

ÖN AKS

sayfa 14



ŞANZİMAN

Sağlam, her ihtiyaca
uygun mükemmeliğe
sayfa 10



ARKA HİDROLİK

sayfa 17



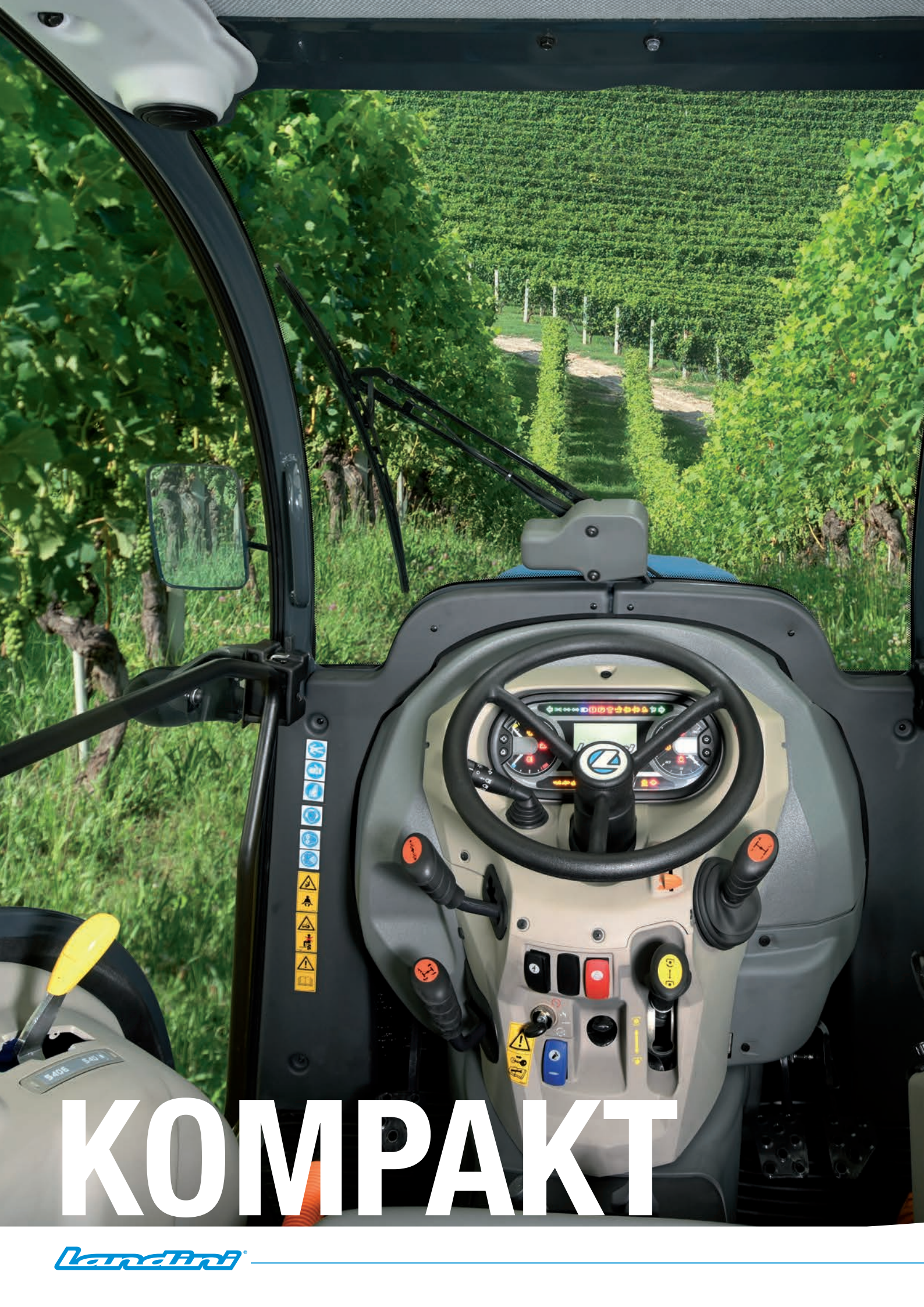

KOMPAKT



ALÇAK PROFİLLİ TEK ÇERÇEVELİ KABİN: YÜKSEKLİĞİ SINIRLI ALAN- LARA GÜVENLİ ERİŞİM

REX3'e takılan yenilikçi alçak profilli kabin, Argo Tractors tarafından tasarlanmış ve doğrudan Landini'de monte edilmiştir. Kabin, ROPS'un çıkarılmasına izin veren tek çerçevesiz bir güvenlik hücresidir, böylece aracın hem ön hem de yan taraflarındaki görüş açısını iyileştirir. **REX3**'ün kabini, alçak tavanlı alanlara kolayca girilmesini sağlayan kavisli ön cama sahip geniş camlı bir alandan oluşmaktadır. Kabin tavanı konik bir şekle ve yalnızca 860 mm'lik maksimum genişliğe sahiptir. Toplam yüksekliği yalnızca 1875 mm olan **REX3**, eğim yönüne enlemesine yerleştirilmiş mahsul sıraları arasında kolayca çalışır. Büyük kapılar, sürüş konumuna kolaylıkla erişilmesini sağlar. Tüm traktör kumandaları, maksimum konfor için ergonomik olarak düzenlenmiş ve sezgisel kullanım için tasarlanmıştır. Ayarlanabilir direksiyon simidinde, sürülmemiş arazilerde yapılan dönüşleri hızlandıran bir motor devri hafıza düğmesi bulunur.

REX3'ün ses yalıtımı konusunda olağanüstü olan alçak profilli tek çerçevesiz kabini, standart olarak dışardaki hava koşulları ne olursa olsun konforlu bir çalışma ortamı yaratan verimli bir klima sistemine sahiptir. Kabin filtrelerinin arka direklere takılmış olması, temizlik işlerini hızlandırır ve kolaylaştırır.

STANDART



STANDART KABİN: SINIFININ EN İYİSİ VERİMLİLİK İÇİN BİRİNCİ SINIF KONFOR

Landini, daha fazla konforun daha yüksek verimlilik anlamına geldiğini biliyor. Bu nedenle şirket, sürücünün makineyi her mevsim konforlu bir şekilde sürmesine olanak tanıyan, otomobil tarzı iç mekana sahip bir sürüş ve çalışma ortamı sunan Standart kabini tasarlayarak geliştirdi.

Dört direkli tasarım ve arkadan menteşeli kapılar, sürüş konumuna kolay erişim sağlarken benzersiz çepçevre bir görüş sunar. Standart kabinin içinde her şey konforu artıracak ve kolayca erişilebilecek şekilde düzen-

lenmiştir: sürüş konumu istenen şekilde ayarlanabilir, direksiyon kolunu sürücünün ihtiyaçlarına göre eğilebilir, tüm kontrol kolları ve pedalları kullanımı en kolay hale getirecek şekilde ergonomik olarak yerleştirilmiştir ve dijital gösterge paneli operatörü traktör performansı hakkında sürekli olarak bilgilendirir. Bütün bunlar sadece 1,1 m genişliğindeki bir alanda yaşanır. Bu özellikler sayesinde Standart kabin sürüş güvenliğini artırır, yorgunluğu azaltır ve yapılmakta olan işe daha fazla odaklanmayı sağlayarak üretkenliği artırır.

ÖNE ÇIKAN ÖZELLİKLER

REX3

Alçak profilli kabin kullanılan **REX3 GE**'nin yerden yüksekliği yalnızca 1875 mm'dir.



KUSURSUZ KLİMA KONTROLÜ

Kabin tavanında bulunan yüksek verimli klima sistemi, dış hava koşulları ne olursa olsun kabinin istenen sıcaklıkta korunmasını sağlar. Klima kumandaları, sürücünün sol tarafında, başının üzerinde bulunan konsola uygun şekilde entegre edilmiştir.

ÇEPEÇEVRE GÖRÜŞ İÇİN KONİK ÖN CAM

Ön cam, mükemmel çepeçevre görüş ile arkaya ve ortaya monte ekipmanlar üzerinden engelsiz bir görüş açısı sağlayacak şekilde yukarı doğru konikleşir. Operatör, eğilmesine gerek kalmadan ideal çalışma pozisyonunda oturmaya devam eder. Bu, yorgunluğu ve stresi azaltarak çalışma hatalarını aza indirir.



ALÇAK PROFİLLİ KABİN

REX3 traktör ürün gamında kullanılan yenilikçi Düşük profilli tek çerçeveli kabin, Argo Traktör fabrikasında tasarlanır, üretilir ve monte edilir. Kabinin üst kısmı alt gövdeye kaynaklanarak son derece güvenli tek çerçeveli bir hücre haline getirilmiştir. Bu tasarım, ROPS'un çıkarılmasına olanak tanıyarak ön ve yan tarafların daha iyi görülebilmesini sağlar.

ARKA LED LAMBALAR

REX3'ün Alçak profilli kabini, geceleri veya ışığın az olduğu ortamlarda güvenli çalışmasını sağlamak için çevreyi ideal şekilde aydınlatan iki arka LED lambaya sahiptir. LED döner tepe lambası, alçak tavanlı ahırlara ve kulübelere kolayca girilmesini sağlayan alçak profilli bir tasarıma sahiptir.



SAĞLAM





HER İHTİYACA CEVAP VEREN SAĞLAM ŞANZİMAN SPEED FOUR

REX3 traktörlerinde, tamamen Argo Tractors fabrikasında tasarlanmış ve üretilmiş, en yüksek kalite, sağlamlık ve güvenilirlik standartlarına uygun Speed Four şanzıman kullanılmıştır.

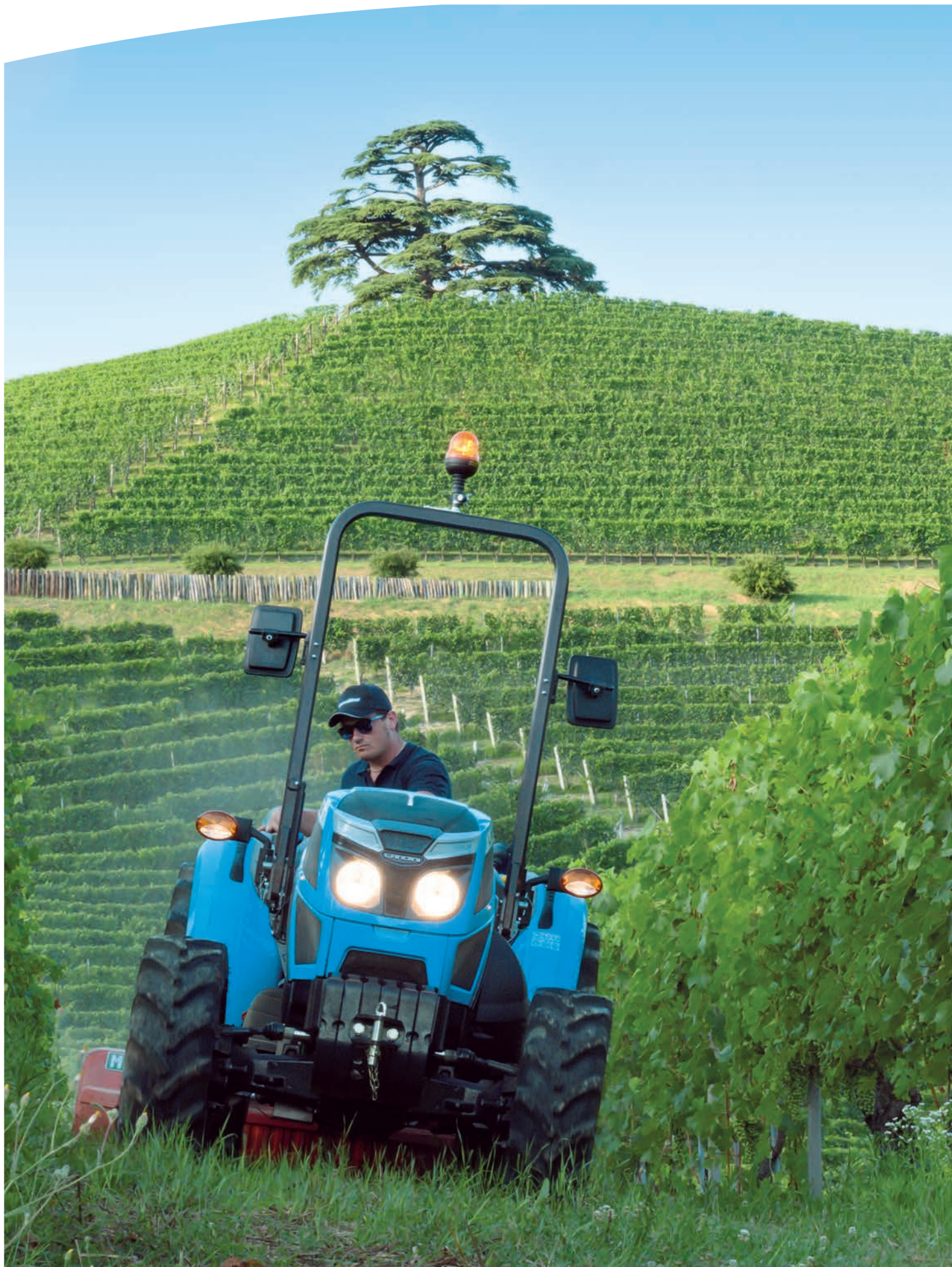



DÜŞÜK TOPRAK SIKIŞMASI

Hafif ve aynı zamanda sağlam olan **REX3**, yalnızca 2200 kg'lık toplam ağırlığı ile toprağın daha az miktarda sıkışmasını sağlar.

KUYRUK MİLİ

REX3, her ihtiyaca uygun bir PTO vites seçeneği sunar. 540, 540/540E ve 540/1000 dev/dk ile hızı yere oranlı PTO seçenekleri bulunur.



SENKROMEÇLİ SHUTTLE

REX3 standart olarak, direksiyon simidinin yanında kontrol kolu bulunan senkromeçli bir mekiğe sahiptir.



DAHA FAZLA KONFOR İÇİN MODÜLE PTO DEVREYE ALMA İŞLEVİ

Ergonomik olarak yerleştirilmiş bir kol, PTO'nun düzgün ve modüle edilmiş bir şekilde devreye girmesini sağlar.

İDEAL MANEVRA KABİLİYETİ

55 derecelik direksiyon açısı, yalnızca 1950 mm'lik dingil açıklığı ve daha kısa ön çıkıntı ile **REX3**, yüksek manevra kabiliyetine sahip ve kullanıcı dostudur.



BENZERSİZ MANEVRA KABİLİYETİ İÇİN HYDRALOCK ÖN AKS

REX3 standart olarak bir Hydralock rijit ön aksa sahiptir. Argo Tractors fabrikasında en yüksek kalite standartlarına göre tasarlanıp üretilen Hydralock aks, tüm tekerleklerde çekişi en üst düzeye çıkaran, patinajı azaltan ve her durumda maksimum güvenlik için dört tekerleğin tamamında verimli frenleme sağlayan tamamen elektrohidrolik kilitli diferansiyele sahiptir.

Ayrıca 55 derecelik direksiyon açısı, dar alanlarda mükemmel manevra kabiliyeti sağlar.



ORTAYA MONTE STANDART DESTEKLER

REX3, dar sıralar arasında veya dar kapalı alanlarda çalışmak üzere özel olarak tasarlanmış ekipmanların takılmasına yardımcı olan ortaya monte desteklere sahiptir.

BENZERSİZ ÇOK YÖNLÜLÜK SUNAN ÖN HİDROLİK VE PTO

REX3 traktör ürün gamında çok yönlülüğü artırmak için bir ön hidrolik ve PTO opsiyonu mevcuttur. Hızlı bağlantılara sahip Kategori 2N ön hidroliğin kaldırma kapasitesi 1000 kg'dır. Ön PTO, 1000 dev/dk hıza çıkılmasını sağlar.

YÜKSEK PERFORMANS VE KONFOR İÇİN GÜÇLENDİRİLMİŞ WAFFLE JANTLAR

REX3 traktörlere opsiyonel olarak tarlada daha ağır yükleri destekleyebilen, daha yüksek sürüş konforu ve güvenliği için taşıma sırasında dengeyi artıran güçlendirilmiş waffle jantlar eklenebilir.

MAKSİMUM ÇEKİŞ İÇİN ELEKTROHİDROLİK DİFERANSİYEL KİLİTLER

Ön ve arka diferansiyel kilitleri ile elektrohidrolik dört tekerlekten çekiş devreye alma sisteminin birlikte kullanılması, en zorlu zemin koşullarında bile maksimum çekiş sağlar.





İHTİYAÇLARINIZA UYGUN ÇOK YÖNLÜ HİDROLİK SİSTEM

REX3'ün hidrolik sistemi, meyve bahçesi ve bağ yetiştiricilerinin özel ihtiyaçlarını karşılamak için gereken çok yönlülüğü ve esnekliği sunmak üzere tasarlanmıştır. Hidrolik sistem standart olarak arka hidrolik ve uzaktan kumandalara 50 l/dk ve direksiyon sistemine 30 l/dk besleyen çift pompaya sahiptir.

Traktöre, üç adede kadar hidrolik güç çıkışı eklenebilir: ikisi standart ve biri yüzdürme işlevlidir. Bir valfin, budayıcılar veya yaprak sıyrıcılar gibi öne veya ortaya monte ekipmanları bağlamak için ortaya monte bağlantıların (opsiyonel) kullanımına izin veren çift çıkışı vardır. Hidrolik sisteme opsiyonel olarak, serbest akışlı yağ dönüşü için itmeli-çekmeli hızlı bağlantı eklenebilir.



SÜSPANSİYON SİSTEMLİ ARKA HİDROLİK

Yüksek güçlü traktörlerden ilham alan benzersiz bir süspansiyon sistemi, ELS sistemini entegre etmek için **REX3**'ün arka hidroligine monte edilebilir. Sistem, taşıma sırasında traktör üzerindeki sarsıntıları azaltarak tüm arazilerde daha fazla denge, daha iyi sürüş konforu ve güvenliği sağlar.



ŞANZİMAN YAĞ SOĞUTUCUSU VE HİDROLİK GÜÇ ÇIKIŞLARI

Şanzıman yağı soğutucusu ve hidrolük güç çıkışları, **REX3**'ü son derece verimli özel amaçlı bir traktör haline getirir.



GÜÇLÜ VE VERİMLİ ARKA HİDROLİK

Üç noktalı bağlantı sistemindeki hassasiyet sensörlü güçlü arka hidrolük, mekanik olarak çalıştırılır ve maksimum 2700 kg kaldırma kapasitesine sahiptir. Hidrolige opsiyonel olarak ELS sistemi (*Ergonomik Kaldırma Sistemi*) eklenebilir; bu sistem, sürülmemiş arazilerde işlemleri kolaylaştırmak ve böylece çalışma süresini kısaltmak ve operatörün daha az yorulmasını sağlamak için operatörün hidrolük ve ekipman grubu yüksekliğini önceden ayarlamasına imkan verir. Opsiyonel olarak alt bağlantıların uzunluk ve genişlikleri ayarlanabilir. Uzunlamasına yapılan ayar, arka ekipmanlar takıldığında traktör ağırlığının doğru şekilde dağılımını sağlar. Bu, yol tutuşu ve dengeyi iyileştirmek için ekipmanın traktöre daha yakın tutulmasına yardımcı olarak eğimli arazide maksimum güvenlik sağlar. Enine yapılan ayar, ekipmanın takılabileceği en iyi konumu elde etmek için arka hızlı bağlantılar arasındaki mesafeyi düzenler.



ÖNE ÇIKAN ÖZELLİKLER

- **REX3 GE**, yerden yalnızca 1256 mm yüksekliğiyle sınıfındaki en alçak kaput yüksekliğine sahiptir; bu yükseklik onu seralar, tüneller ve alçak sıralar için ideal bir makine haline getirir
- Sürüş konumuna kolay, sorunsuz erişim
- Rahat sürüş pozisyonu ve ergonomik olarak düzenlenmiş kumandalar
- Ön ve arkada kusursuz görüş açısı

İYİ TASARLANMIŞ ERGONOMİK SÜRÜŞ PLATFORMU

REX3'ün ROPS versiyonu, güzellik ve işlevselliği birleştirecek şekilde her ayrıntıya büyük özen gösterilerek tasarlanmıştır. Kaputun şık, dinamik çizgileri ve yuvarlak çamurluk profili, traktörün alçak dalların altından ve dar sıralardan kolayca geçmesini sağlar. Geniş, konforlu ve güvenli sürüş konumu, olağanüstü çepeçevre görüş sağlayarak verimliliği en üst düzeye çıkarır.





ALÇAK PROFİL, YÜKSEK SONUÇLAR

REX3, verimliliği ve operatör konforunu en üst düzeye çıkarmak için tasarlanmıştır. Katlanabilir iki direkli ROPS, açıklığın az olduğu durumlarda kullanımı kolaylaştırır. Ayrıca GE versiyonu, 75 hp'ye kadar geleneksel traktör segmentindeki en düşük kaporta yüksekliğine sahiptir. Hepsi bu kadar da değil; kaputtan daha alçak olan direksiyon simidi, operatörün alçak

dalların altından geçerken sağlam bir yol tutuş elde etmesine imkan verir. Ayrıca tüm kontrol kollarının direksiyon simidinin yanına yerleştirilmesi, orta tünelin daha düzenli olmasını sağlayarak makineye girişi kolaylaştırır ve makinenin kullanımı sırasında konforu artırır.

DAHA FAZLA KONFOR VE DAHA AZ YORGUNLUK: ODAK NOKTAMIZ OPERATÖR

ROPS versiyonunun sürüş konumu, hareket kolaylığı sağlayacak ve tarladaki uzun çalışma günlerinde operatörün daha az yorulmasını sağlayacak şekilde tasarlanmıştır. Geniş platform sayesinde sürüş konumuna kolayca erişilebilir. Sürücü koltuğu ile direksiyon simidi arasındaki ideal mesafe ve tüm kumandaların ergonomik olarak düzenlenmesi, kullanım sırasında maksimum konfor ve kolaylık sağlar. Traktör boyunun alçak olması, yüksekliği kısıtlı alanlarda çalışmayı basitleştirir ve hızlandırır.

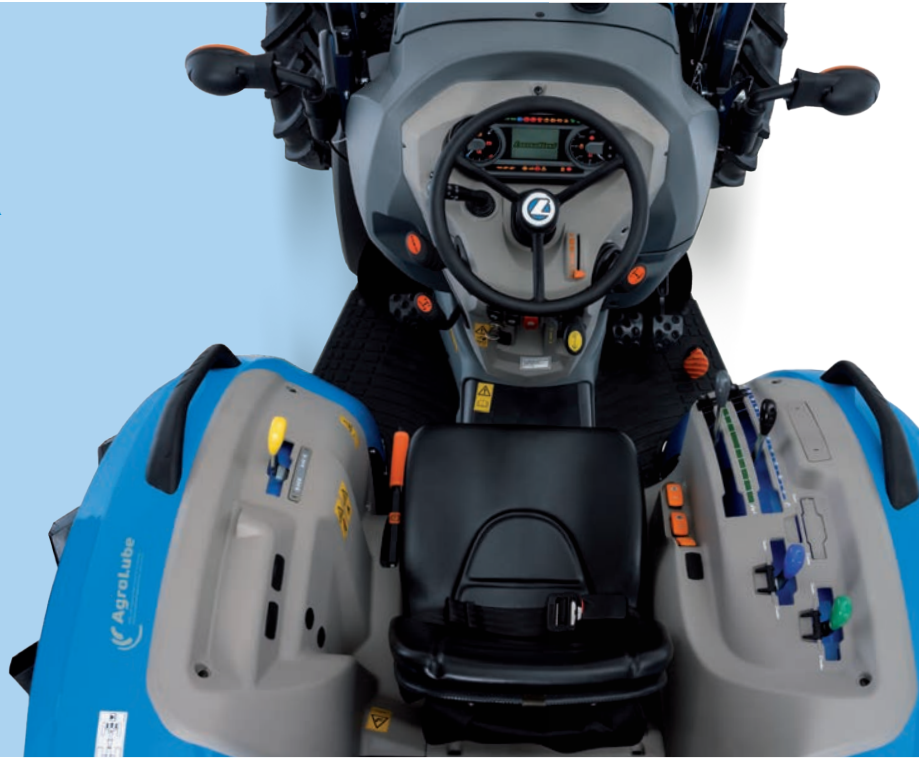



HER DURUMDA HIZLI TEPKİ VEREBİ- LEN KOHLER KDI 2504 TCR MOTOR

Landini **REX3**'ün kaputunun altında yeni bir kalp atıyor; bu, verimli ve dayanıklı performans sağlamak üzere özel olarak tasarlanmış Kohler KDI 2504 TCR dört silindri turbo hava soğutmalı motordur. Kohler motor, yakıt tüketimini ve egzoz emisyonlarını azaltırken yüksek beygir gücü üreten ve gaz pedalı hareketine anında yanıt veren common rail enjeksiyon sistemine sahiptir. **REX3** serisindeki üç model, 55, 68 ve 75 hp beygir gücündedir. Dizel oksidasyon katalizörü (DOC) ile makinenin faaliyet göstermediği süreyi azaltan, verimliliği ve üretkenliği en üst düzeye çıkaran pasif rejenerasyon dizel parçacık filtresinden (DPF) oluşan bir egzoz emis-

yon sistemine sahiptirler. 315 Nm'lik maksimum tork ve %50'ye varan Tork rezervi ile **REX3**, hem tarlada hem de yolda üst düzey performans sergiler. Ayrıca 50 litrelik yakıt deposu, yakıt ikmali yapmadan uzun süre çalışmasını sağlar. Yakıt verimliliği, operatörün kullanılmakta olan ekipmana en uygun motor devrini kaydetmesine ve hatırlamasına olanak tanıyan Motor Devri Hafıza Anahtarı ile daha da geliştirilmiştir. Bu otomasyon, işleri basitleştirir, hızlandırır ve hata riskini en aza indirerek operatörün üzerindeki baskıyı azaltır.

VERİMLİ

STAGE V EMİSYON STANDARDINA UYGUN EGR + DOC SİSTEMİ

Dizel oksidasyon katalizörü (DOC) ve pasif rejenerasyon dizel parçacık filtresi (DPF) ile birleştirilmiş yenilikçi bir egzoz gazı devridaim sistemi (EGR), Stage V emisyon standartlarına tam olarak uyum sağlar.







YENİDEN HAREKETE GEÇMENİZ İÇİN HIZLI BAKIM

Maksimum verimlilik ve güvenilirlik sağlamak üzere tasarlanan **REX3** traktör ürün gamı, bakım işlemlerini basitleştirmek ve hızlandırmak için çeşitli çözümler sunar.

- 1.** Kaput geniş bir şekilde açılarak ve yan paneller sökülerek, bakım işlemleri ve radyatör temizliği sırasında motor bölmesine kolayca erişilebilmesini sağlar.
- 2.** Motorun alt kısmına yerleştirilmiş olan yağ dolum kapağı sayesinde kaputu açmadan motor yağı doldurulabilir.
- 3.** Motor hava filtresi, temizleme ve değişim işlemlerini hızlandıracak şekilde konumlandırılmıştır.
- 4.** Motorun önüne monte edilen soğutma radyatörleri ve yandan çıkarılabilen toz kapağı temizlik işlemlerinin basit ve hızlı bir şekilde yapılmasına yardımcı olur.
- 5.** Yakıt deposu, yakıt dolum işleminin hızlı bir şekilde yapılması için sürüş konumunun önüne kolayca erişilebilecek şekilde yerleştirilmiştir.
- 6.** Kabin içi hava filtresine bakım için kolayca erişilebilir.
- 7.** Şanzımandaki yağ seviyesi, traktörün arkasına yerleştirilmiş seviye göstergesi bulunan yağ dolum kapağı aracılığıyla rahatlıkla kontrol edilebilir.





SİZE HER ZAMAN EN İYİSİNİ SUNMAMIZI SAĞLAYAN LANDINI YEDEK PARÇALARI VE SERVİS HİZMETİ

Landini dünya çapında yüksek kaliteli yedek parça ve güvenilir satış sonrası hizmetleri sunan bir tedarikçi olarak tanınmaktadır. Landini traktörlerini tasarlayan ve üreten mühendisler tarafından geliştirilen orijinal Landini yedek parçaları, traktörlerin güvenilir performans göstermelerini ve maksimum güvenlik seviyelerine ulaşmalarını sağlayacak şekilde en yüksek kalite standartlarında tasarlanır ve üretilir.

Landini'nin satış sonrası hizmetlerinin artı yönleri arasında şunlar yer alır:

- Yedek parçalar, siparişin verildiği gün içinde Landini yetkili servislerine hızlı ve eksiksiz şekilde teslim edilir.
- Her parça 12 ay garantilidir ve üretim kalitesi ile orijinalliğini belgeleyen bir hologram taşır.
- Orijinal Landini yedek parçaları, **REX3** traktörlerin çalışma kalitesini ve verimliliğini artırdıkları için güvenilir ve kullanışlıdır.

Satış sonrası hizmetler, yetkili servislerimizde görevli teknisyenlerden oluşan bir ekip tarafından gerçekleştirilir. Bu teknisyenler son derece işinin ehli, çözüm odaklı olmalarının yanı sıra en güncel arıza teşhis tekniklerinden yararlanır. Landini'yi seçmek mükemmelliği seçmek demektir.





GELENEK



LANDINI, BAŞARILARLA DOLU KÖKLÜ BİR TARİH

Giovanni Landini'nin bir hayali vardı: makinelerin gücünü tarlalara taşıyarak çiftçilik tarihini sonsuza dek değiştirmek. Hedefinin peşinden büyük bir kararlılıkla gitti ve sonunda 1884 yılında Landini şirketini kurarak hayalini gerçekleştirdi. Landini'nin uzun yıllara dayanan geçmişinde en dikkat çekici hususlar, tasarım ve üretim süreçlerinde durmadan devam eden yenilik arayışı ve müşterilere yönelik güçlü bağlılıktır. 1982 yılında şirket ilk özel meyve bahçesi traktörlerini üretti. 1986 yılında Landini, özel traktör ürün gamını bir bağ traktör ürün gamı ekleyerek genişletti.

1994 yılında Landini, Argo Industrial Group'a katıldı. Bu birleşme, markanın yan kuruluşlar ve distribütörlerden oluşan dünya çapındaki bir ağ ile uluslararası varlığını genişletmesini sağladı. Giovanni Landini'nin hayali, çiftlik işlerini daha az yorucu ve daha verimli hale getirmektir. Yaşam kalitesiz tarımsal üretimin kalitesiyle yakından bağlantılı olduğundan, bu hayal bugün de yaşamaya devam ediyor.



LANGHE TARİHİNİ VE GELENEĞİNİ ANLATAN LÜBNAN SEDİRİ

Barolo şarap bölgesinin kalbinde, Monfalletto tepesinin zirvesinde, görkemli bir Lübnan Sediri yükselir. Landini **Rex3**'ün bazı fotoğrafları ağacı çevreleyen üzüm bağlarında çekilmiştir. Sedir, 1856 yılında mülkün sahipleri olan Cordero di Montezemolo ailesinin ataları Costanzo Falletti ve Eulalia della Chiesa tarafından düşünlerinin anısına ve toprağa duydukları sevginin bir sembolü olarak gelecek nesillere aktarılmak üzere dikilmiştir. Manfellotto arazisinin tarihi 1340 yılına kadar dayanır ve

şarap üretimi 200 yılı aşkın bir süredir devam etmektedir. Bugün, Manfellotto arazisinin tüm bağları organik sertifikaya sahiptir ve güneşe maruz kalma, toprak tipi ve rakıma göre sınıflandırılmıştır. Çevreyi ve insan sağlığını korumak adına istilacı tarım teknikleri sadece minimum düzeyde kullanılmaktadır. Manfellotto arazisi, sedirin hemen yanındaki dört konforlu süitte konuklarını ağırlamaktadır.



KALİTE KÜLTÜRÜNÜ YANSITAN FONTANAFREDDA ARAZİSİ

Tüm dünyada Barolo ve Beyaz Trüf gibi benzersiz ürünleriyle bilinen ve şimdi Unesco mirası alanı olan Piedmont'taki Langhe'nin inişli çıkışlı tepeleri, bu broşürdeki resimlerin çekildiği muhteşem yerdir. Burada Rex3, Fontanafredda arazisindeki dostlarımız tarafından çok sıcak bir şekilde karşılandı. Fontanafredda'nın tarihi, arazinin Kral Vittorio Emanuele II tarafından metresi "La Bela Rosin" için hediye olarak satın alındığı 1858 yılında başlar. Bugün arazi, organik tarım ilkelerine göre yetiştirilen bağlara ayrılmış 100 hektardan (247 dönüm), 12 hektarlık (30 dönüm) bir ormandan ve 10 hektarlık (25 dönüm) eski bir mezradan oluşan toplam 122 hektarlık (301 dönüm) bir alanı kaplamaktadır. Fontanafredda arazisi, dünyanın en güzelleri arasında yer alan on dokuzuncu yüzyıldan kalma muhteşem şarap mahzenleri ve Wood of Thoughts ormanının asırlık ağaçları ile ziyaretçilerini büyülemektedir. Arazide ayrıca kütüphanesi bulunan bir Şarap Mağazası vardır ve konuklar Michelin yıldızlı restoran Guido ile osteria Disguido arasında seçim yaparak geleneksel ve mevsimlik yemeklerin tadını çıkarabilirler. İtalya'nın ilk dağınık oteli Le Case dei Conti di Mirafiori nelle Vigne'de de kalite ve konukseverlik kültürü kendini açıkça göstermektedir. 2017 yılında Fontanafredda arazisi "Avrupa'da Yılın Şaraphanesi" unvanını aldı.



		REX3-060 F	REX3-070 F	REX3-080 F / GE
MOTOR				
Maksimum güç ISO	hp / kW	54,5 / 40	68 / 50	75 / 54,5
Oranlı güç	dev/dk	2200		
Maksimum güçte motor devri	dev/dk	1900		
Maksimum tork	Nm	260	315	315
Tork rezervi		%50	45%	32%
İmalatçı- Marka		Kohler		
Motor tipi		2,5 Kohler KDI		
Stage V		EGR/DOC		
Silindir Sayısı / Motor Hacmi / Valf Sayısı	cm ²	4 / 2,5 l / 16		
Emiş tipi		Turbo hava soğutucusu		
Yakıt enjeksiyon sistemi		Elektronik kontrollü yüksek basınçlı common rail enjeksiyon sistemi		
Soğutma sistemi		Sıvı soğutmalı		
Motor devri hafıza anahtarı		●		
Yakıt deposu kapasitesi	l	50		
DEBRİAJ				
Tip		11" - bağımsız kuru çift kavramalı		
Kumanda		● Mekanik		
ŞANZİMAN				
Tip		4 devir aralıklı ve 4 adede kadar senkronize vitesli Speed Four şanzıman		
Vites Sayısı		● 12 ileri + 12 geri, sürüngen vitesiz - o Sürüngen vites ile ileri + 16 geri vites		
Minimum devir	km/s	0,4, sürüngen vites ile		
Maksimum hız	km/s	40		
Şanzıman kontrolü		Manuel		
İleri/geri shuttle		Direksiyon simidinin yanındaki bir kolla kontrol edilen senkromeçli shuttle		
ÖN AKS				
Ön rijit aks		● Hydraulock tipi		
Çekiş		Elektro-hidrolik 4 tekerlekten çekiş devreye alma sistemi		
Maksimum dümenleme açısı		55°		
Ön diferansiyel kilidi		%100 elektrohidrolik		
Arka diferansiyel kilidi		%100 elektrohidrolik		
FREN SİSTEMLERİ				
Ön fren sistemi		Frenleme sırasında otomatik dört tekerlekten çekiş devreye alma sistemi		
Arka fren sistemi		Islak çok diskli frener		
Römork fren sistemi		○ MR ve EEC direktiflerine uygun hidrolik römork freni veya hidrolik fren		
Motor freni		●		
HİDROLİK SİSTEMİ				
Arka hidroliğin hidrolik pompası - debi	l/dak	50		
Direksiyon pompası debisi	l/dak	30		
Arka hidrolik güç çıkışları, tipi, min - maks		mekanik, 1 - 3		
Mid-mount hidrolik güç çıkışları		○ Ortaya monte bağlantılar için çift çıkışlı 1 arka hidrolik güç çıkışı		
Hızlı bağlantılı arka serbest akışlı dönüş hattı		○		
ARKA 3 NOKTA ASKI SİSTEMİ				
Mekanik kontrollü arka hidrolik		3 nokta askı sistemi hassasiyet, pozisyon kontrolü, intermix, yüzdürme		
Kategori - bağlantı tipi		II - hızlı bağlantılar		
Hidrolik sönümlenme sistemli Ergonomik Kaldırma Sistemi (ELS)		○		
Alt bağlantıların uzunluk ve genişlik ayarı		○		
Standart kaldırma kapasitesi	kg	● 2200		
Ağır hizmet tipi hidrolik ve E.L.S. sistemi ile maksimum kaldırma kapasitesi	kg	○ 2700		
ARKA PTO				
Tip		mekanik		
Devir	dev/dk	540 / 540+540 E / 540+1000		
Dönüş - mil tipi		Saat yönünde (traktör arkasından bakıldığında) - ● 6 dişli 1'3/8 inç mil		
Tekerlekten hareketli PTO		●		

	REX3-060 F	REX3-070 F	REX3-080 F / GE
ÖN 3 NOKTA ASKI SİSTEMİ			
Mekanik kontrollü ön hidrolik		○	
Kategori - bağlantı tipi		IIIN - hızlı bağlantılar	
Maksimum kaldırma kapasitesi	kg	1000	
ÖN KUYRUK MİLİ			
Tip		○ - Mekanik	
Devir	dev/dk	1000	
Dönüş - mil tipi		Saat yönünde (traktörün önünden bakıldığında) - 6 dişli 1' 3/8 inç mil	
KABİN VE SÜRÜŞ KONUMU			
Alçak profilli kabin		○	
Alçak profilli kabin için filtre kategorisi		2	
Isıtma / havalandırma		●	
Klima		●	
Açılabilir arka cam		○	
Dijital gösterge paneli		●	
Alçak profilli kabin için LED çalışma lambaları		○	
Alçak profilli kabin için alçak profilli LED döner tepe lambası		○	
Iso-monte platform		●	
BOYUTLAR VE AĞIRLIKLAR - ALÇAK PROFİL KABİNLİ MODELLER (ÇALIŞMA SIRASINA GÖRE)			
A Uzunluk 4x4	mm	3652	
B Minimum genişlik	mm	1358	
C Dingil açıklığı 4x4	mm	1950	
D Alçak profilli kabin üzerinden minimum yükseklik	mm	1875	
E Yerden minimum yükseklik 4x4	mm	186	
F Minimum ön iz 4x4	mm	1135	
G Minimum arka iz 4x4	mm	1064	
Ağırlıksız çalışır durumda ağırlık 4x4	kg	2500	
BOYUTLAR VE AĞIRLIKLAR - ROPS'LU MODELLER (ÇALIŞMA SIRASINA GÖRE)			
A Uzunluk 4x4	mm	3652	
B Minimum genişlik	mm	1358	
C Dingil açıklığı 4x4	mm	1950	
D ROPS üzerinden minimum yükseklik	mm	2214	
E Yerden minimum yükseklik 4x4	mm	186	
F Minimum ön iz 4x4	mm	1135	
G Minimum arka iz 4x4	mm	1064	
Ağırlıksız çalışır durumda ağırlık 4x4	kg	2200	
İSTEĞE BAĞLI DONANIMLAR			
Her biri 24 kg olan 6 ön ağırlık		○	

Açıklama: ● standart ○ opsiyonel

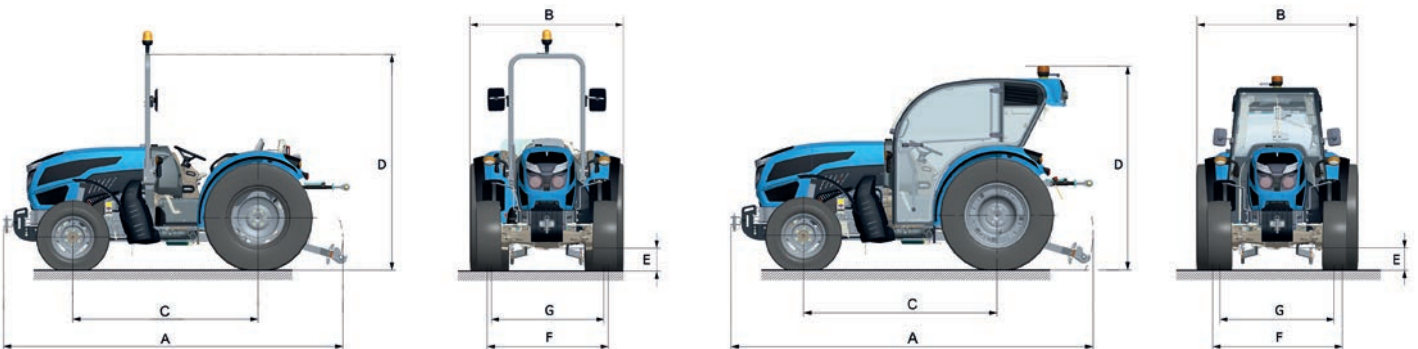



Landini®

Passion for Innovation.

Argo Tractors S.p.A.

via G. Matteotti, 7 | 42042 Fabbrico [RE] Italya

t. +39.0522.656.111 | f. +39.0522.656.476

webmaster@argotracors.com | www.argotracors.com



TR

6637023A1 11/2020

grafik tasarım: gruppò saldatori | www.gruppòsaldatori.com

Bu broşürde yer alan tüm veriler ve şekiller yalnızca bilgilendirme amaçlıdır ve haber verilmeksizin değiştirilebilir.